

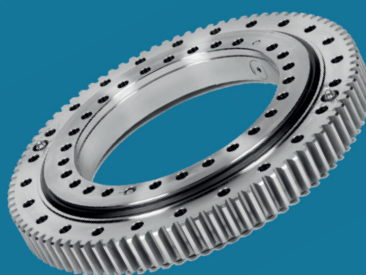

CATALOGUE PIÈCES DÉTACHÉES



HULLER
GROUPE

LES ÉQUIPEMENTS POUR POIDS LOURDS

Assainissement • ADR - Atex • Recycleur

HUWER
CONCEPTEUR DE MATERIEL D'ASSAINISSEMENT



Hydrovide



SGS
TÜV
S A A R



Ex
ATEX

OPÉRATEUR QUALIFIÉ
UTAC
UTAC CROIX

FABRIQUÉ EN
FRANCE

LE PARTENAIRE DE VOS MÉTIERS

12 200 ÉQUIPEMENTS VENDUS DANS LE MONDE

En partenaire impliqué, Le groupe HUWER accompagne chacun de ses clients en apportant son expérience et son expertise métier tout au long de la vie de vos hydrocureurs.

Notre Service Clients vous garantit assistance et vous accompagne avec un ensemble de services comprenant : la fourniture de pièces détachées, une logistique efficace, la maintenance de vos équipements et la formation de vos opérateurs.

Un réseau de SAV constitué d'hommes experts pour mieux vous servir et vous apporter leur savoir-faire.

Proximité = Réactivité = 12 Agences de SAV

HUWER
GROUPE



LE PARTENAIRE DE VOS MÉTIERS

HUWER

Hydrovide

Hydrovideo

MINIMAX

www.huwer.com

www.hydrovide.com

www.minimax-constructeur.com



FILTRATIONS
RÉSERVOIRS DE SÉCURITÉ
VANNES 05 à 13

A

CUVES - FLÈCHES - TAMBOURS
ACCESSOIRES COFFRE
CIRCULATION D'EAU
BOITES DE TRANSFERT 15 à 25

B

SOMMAIRE

ÉLECTRICITÉ
PNEUMATIQUE
HYDRAULIQUE 27 à 32

C



PREMIÈRE NÉCESSITÉ
TÊTES
ACCESSOIRES
TUYAUX
FLEXIBLES 33 à 44

D



POMPES 45 à 64

E

PRODUITS
SPÉCIFIQUES
HYDROVIDE 65 à 77

F



HUWER SERVICES
CONTACTS
BON DE COMMANDE
DEVIS
CGV 78 à 81

SERVICES



P06 FILTRATIONS

P08 RÉSERVOIRS DE SÉCURITÉ

P10 VANNES PAPILLON

P11 VANNES DIVERSES

P12 VANNES JH

P13 VANNES PPH HUWER

06 | FILTRATIONS

A

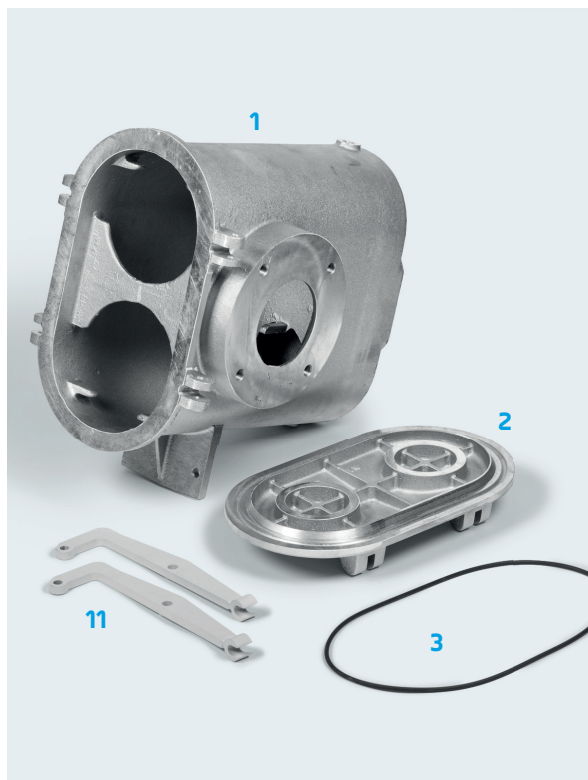

MODÈLE SIMPLE

1	CORPS DE FILTRE ALU STD	09041
2	CORPS DE FILTRE ALU SORTIE LATÉRALE	09043
3	PORTE DE FILTRE ALU	0907
4	JOINT MOUSSE FOND DE FILTRE	0914
5	JOINT OR DE PORTE DE FILTRE SIMPLE	0906
6	HOUSSE DE FILTRE 100 Y ATEX	95020/1
	HOUSSE DE FILTRE 250 Y ATEX	95020
	HOUSSE DE FILTRE 150 Y	09151
	HOUSSE DE FILTRE 300 Y	0915
7	MATIÈRE FILTRANTE	0912
8	PANIER INOX DE FILTRE ALU	0913
	FILTRE À EAU 300 Y COMPLET	0901
	FILTRE À AIR 300 Y COMPLET	0903
9	VOLANT M12 FERMETURE	0909
10	TIRANT M12	0910
11	BRAS DE FILTRE	0908

MODÈLE DOUBLE

1	CORPS DE FILTRE ALU	09051
2	PORTE DE FILTRE ALU	09052
3	JOINT OR DE PORTE	09059
11	BRAS DE FILTRE	0908

FILTRE À HUILE

	RÉSERVOIR HUILE PLASTIQUE 50 L	13552
1	RÉSERVOIR HUILE ACIER 50 L	13550
	RÉSERVOIR HUILE INOX 60 L	13551
2	FILTRE À HUILE COMPLET	13379
3	CARTOUCHE FILTRE À HUILE	13389
4	CARTOUCHE DE FILTRE BOSCH ANCIEN MODÈLE	1339

5	TAMIS INOX 304 L 110 Y	0925
6	MATIÈRE FILTRANTE TYPE 150	0926
7	JOINT MOUSSE FILTRE TYPE 150	0928
8	JOINT OR POUR FIXATION TAMIS	09250
9	JOINT DE PORTE FITRE À AIR TYPE 150	0927
	JOINT VITON PORTE FILTRE PPH 5"	09221
10	GRENOUILLÈRE INOX FERMETURE PORTE PPH	22176
	PANIER DE FITRE À AIR TYPE 150	0924



08 | RÉSERVOIRS DE SÉCURITÉ



RÉSERVOIR PETIT MODÈLE ACIER

A	RÉSERVOIR SÉCURITÉ HU 1000 ACIER COMPLET	1031
2	CORPS DE RÉSERVOIR SÉCURITÉ ACIER HU 1000	10432
3	COUVERCLE RDS ACIER NU HU 1000	1043
4	BUTÉE CAOUTCHOUC D40	1041
5	BRAS DE COUVERCLE RDS HU 1000	10431
6	VERRE RDS HU 1000	1032
7	JOINT DE VERRE RDS HU 1000	1033
8	CONTRE BRIDE POUR FIXATION VERRE RDS	10430
9	ÉCROU À ŒIL M 14	10340
10	TIRANT M 14 POUR RDS	1035
11	SÉPARATEUR GALVA RDS	1040
12	JOINT DE COUVERCLE RDS HU 1000	1042
13	CAGE À BOULE INOX RDS HU 1000	10389
14	FLOTTEUR PPH D 124 H 170	10390
15	BOULE LOURDE D 120 POUR RDS	10161
	BOULE LÉGÈRE D 120 POUR RDS	1016
16	JOINT CONIQUE POUR PANIER RDS	1038

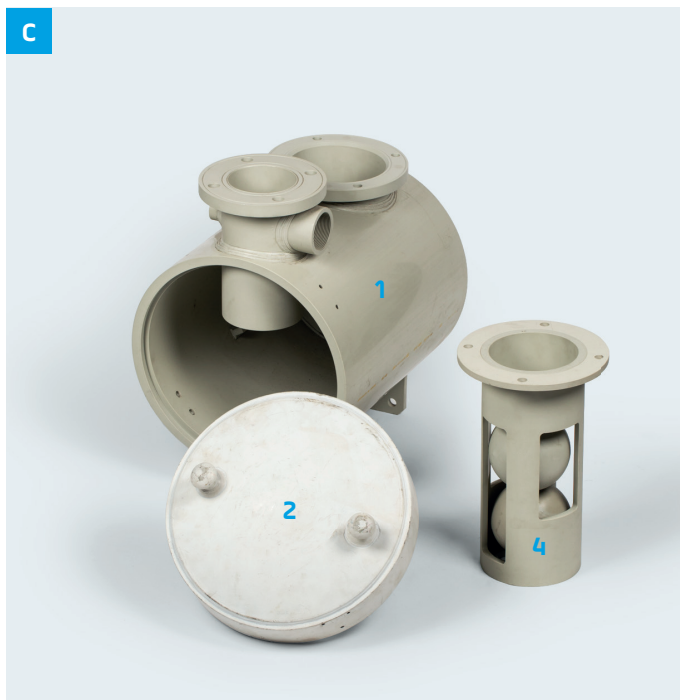

MODÈLE DOUBLE		B	ALU	C	PPH
	RÉSERVOIR SÉCURITÉ COMPLET		102960		10310
1	CORPS DE RÉSERVOIR		102961		103100
2	COUVERCLE RÉSERVOIR		102962		10313
3	SÉPARATEUR		102964		10312
4	CAGE À BOULE		10388		10315
	JOINT VITTON POUR PORTE		09059		10316
5	FLOTTEUR		102963		10390

GRAND MODÈLE		ACIER	PPH
	RÉSERVOIR SÉCURITÉ COMPLET	1046	10500
	RÉSERVOIR SÉCURITÉ NU	1045	10501
	SÉPARATEUR	1047	10506
	CAGE À BOULE	10449	103879
	JOINT DE PORTE	1048	10508
	FLOTTEUR	-	-
	FERMETURES	1049 + 1050	22176

010 | VANNES PAPILLON

A



	1	2	3
Ø	COMPLÈTE	ARBRE NU	MANUEL
50	18422	-	1839999
80	18424	18400	1840
100	18425	18410	1841
125	18426	18419	1842
150	18427	184201	18420
200	18428	-	18421

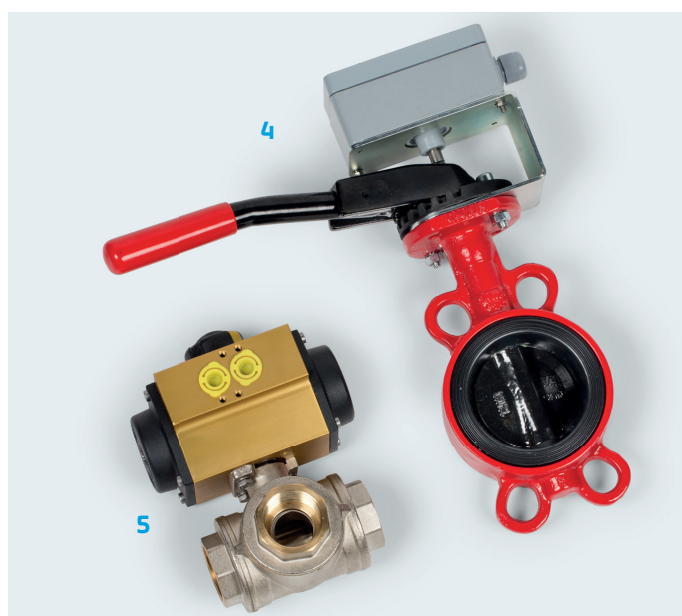

4	VANNE PAP 80 MANUELLE + FDC	184295
5	VANNE 1"1/4 3 VOIES MOTORISÉE	18060

6	ACTIONNEUR PNEUMATIQUE	
	VANNE AP1	05308
	VANNE AP3	184284
	VANNE AP3.5	184285
	VANNE AP4	1842850
	VANNE AP5	184289
	VANNE AP6	1842852





Ø	1	SPHÉRIQUE	2	À VOLANT	3	HP 3 VOIES	4	HP
1/4		180100		-		-		-
3/8		18011		-		05298		0526
1/2		18012		1807		05299		0527
3/4		18013		1808		0530		0528
1"		18014		1809		05300		0529
1"1/4		180180		-		-		05290
1"1/2		180181		1810		-		-
2"		1802		1811		-		-
2"1/2		-		18012		-		-
3"		1804		-		-		-
4"		18039		-		-		-

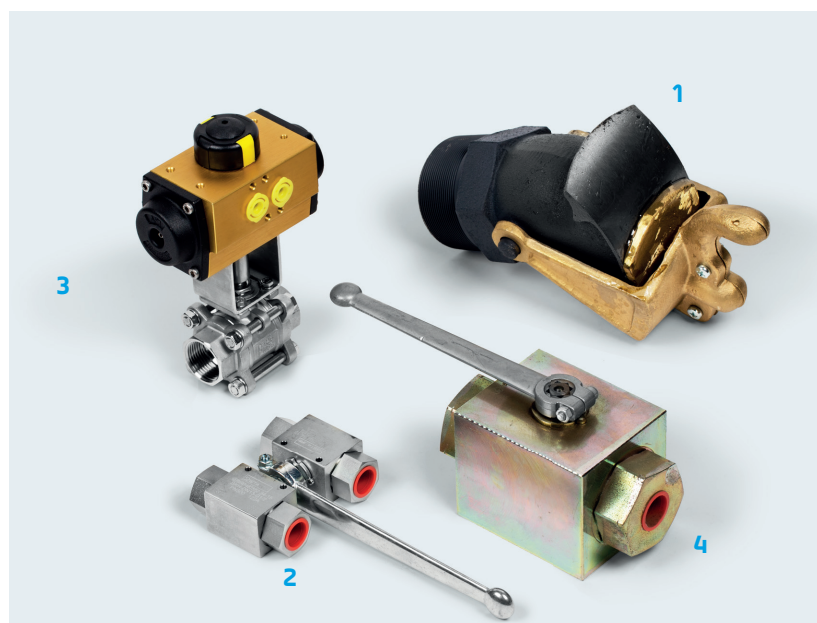

1	PERFECTION 2"	1800
	PERFECTION 3"	1801
2	HP 1/2 DOUBLE	05270
	HP 1/2 MOTORISÉE	053089
3	HP 3/4 MOTORISÉE	0532
	HP 1" MOTORISÉE	053090
4	THP 800 BARS 1/2	05302
	THP 800 BARS 3/4	05303
	THP 1000 BARS 1/2	053035

012 | VANNES JH

A



Ø	1		2	3
	COMPLÈTES	AVEC LEVIER	BOULE	JEU DE JOINTS
100	10720	1072	1074	1077
120	1081	10810		
150	10723	10722	10741	10770

PIÈCES COMMUNES		
4	ÉCROU	1079
5	AXES 27	1078
	AXES 22	10781
6	LEVIERS	10752
	LEVIERS	10753



	1		2	3
VANNES ALPHA				
Ø	INOX	ACIER/INOX	BOULE	JEU DE JOINTS
65	108220	108229	108278	10823
80	108221	108228	108279	10824
100	10820	108227	10828	108280
125	10821	108226	1082270	108290
150	10822	108225	1082277	108291

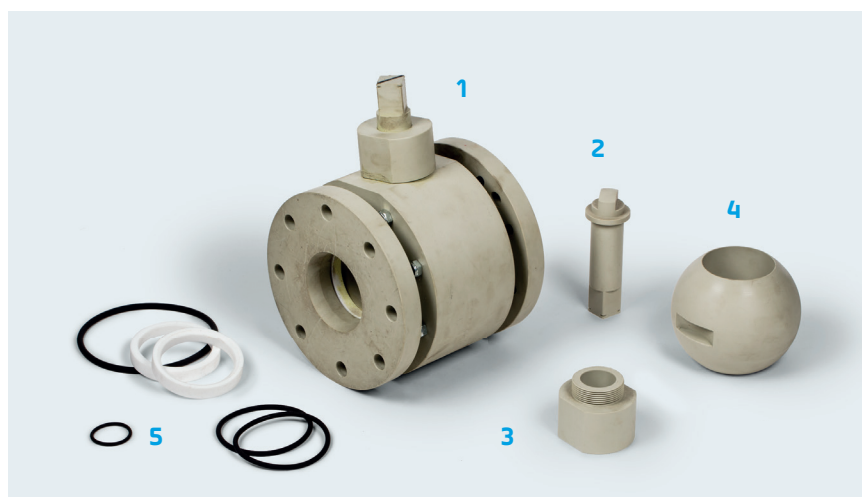

VANNES PPH HUWER		
1	VANNE COMPLÈTE	1091
2	AXE DE COMMANDE	1092
3	ÉCROU	10920
4	BOULE	1093
5	JEU DE JOINTS	1094



- P16 CUVES
- P19 FLÈCHES
- P21 TAMBOURS
- P23 ACCESSOIRES COFFRE
- P24 CIRCULATION D'EAU
- P25 BOITES DE TRANSFERT

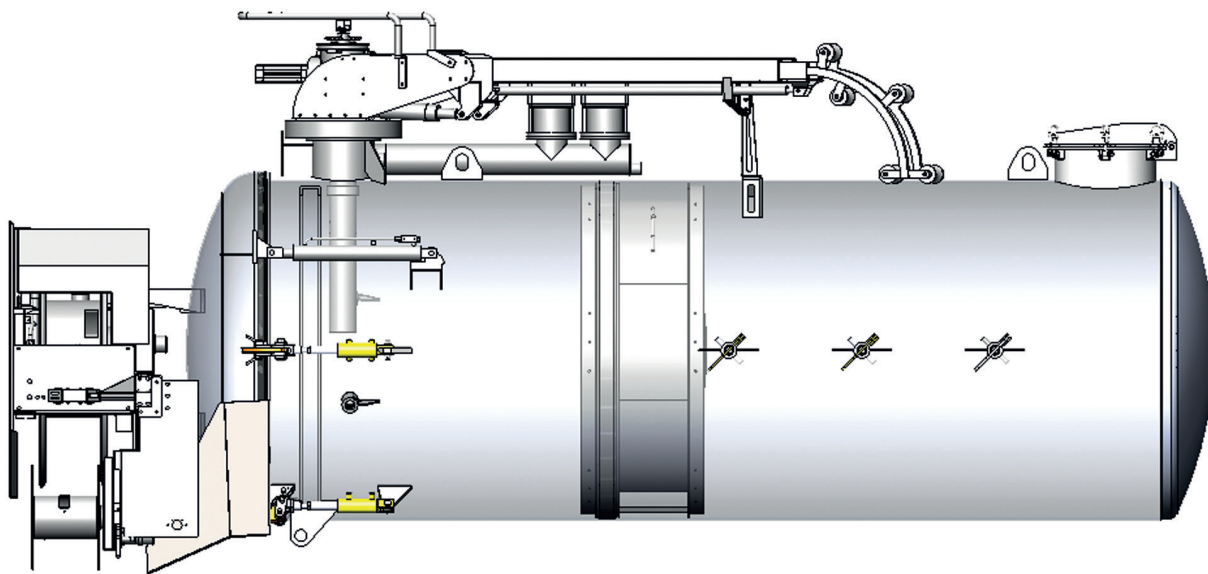

B



3	PATIN DE CLOISON	8056
	CHAMBRE À AIR Ø 1100 À 1400	80400
4	CHAMBRE À AIR Ø 1500 À 2100	8040

Ø CUVE	1	JTS DE FOND	2	BANDAGE
Ø2000		08077		8038
Ø1900		08076		8037
Ø1800		08075		8036
Ø1700		08074		8035
Ø1600		08073		8034
Ø1500		08072		8033
Ø1400		08071		8032
Ø1300		08070		8031
Ø1200		08069		80314
Ø1100		08068		80302
Ø1000		08067		80304

	BOUCHE DE PUISAGE Ø133	2371
5	BOUCHE DE PUISAGE Ø220	23710
	BOUCHE DE PUISAGE Ø133 INOX	23709

	DÉCANTATION SEULE	23706
6	DÉCANTATION COMPLÈTE	23707





B

TROU D'HOMME 1 FERMETURE		
1	COUVERCLE SEUL	08730
2	BRAS DE COUVERCLE	087304
3	JOINT	0876
4	CHAPPE	08731
5	VOLANT	08734

TROU D'HOMME 2 FERMETURES		
6	COUVERCLE SEUL	087300
7	BRAS DE COUVERCLE	087303
8	JOINT	0875
9	CHAPPE	08731
10	VOLANT	08733



MISE À LA TERRE		
1	ENROULEUR FERMÉ 10M	21069
	ENROULEUR FERMÉ 12M	21070
	ENROULEUR OUVERT 15M	21071

MISE À LA TERRE		
2	BORNE MISE À LA TERRE	21100
3	PINCE	2109
4	TRESSE DE MASSE	21102



1	VÉRIN FERMETURE FOND	13124
2	TIRANT	0800
3	ÉCROU	0801
	VOLANT	0802
4	AXE DE BENNAGE	2380
5	BAGUE BRONZE	23741
6	RESSORT FIXATION CUVE	0806



1	VÉRIN DE VERROUILLAGE	08302
	FERMETURE HYDRAULIQUE COMPLÈTE	08301
2	CROCHET STANDARD	083013
3	CROCHET TÊTE LARGE	0830130
4	VIS BTR RÉGLAGE FOND	0830192



TAQUETS		
1	TAQUET DE CLOISON GÉNÉRATION 1	80690
2	TAQUET DE CLOISON GÉNÉRATION 2	80592
3	POIGNÉE DE MANŒUVRE S	805950
4	POIGNÉE DE MANŒUVRE L	80595
5	BIELLETTE	80594
6	BILLE	2841
7	RESSORT	805960
8	POUSSE BILLE	80596
9	JOINT R32	8058

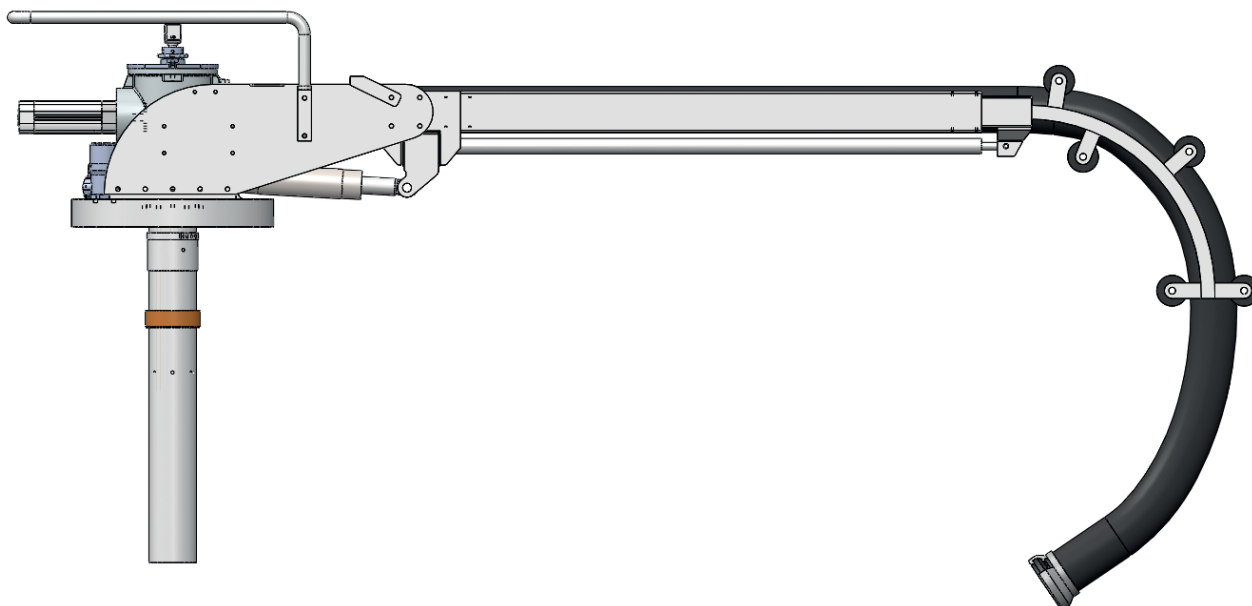

5	COURONNE ROLLIX	0883
	TUBE BAGUÉ BRONZE	0881

1	CORPS DE VANNE TAMPON ACIER	089931
2	CORPS DE VANNE TAMPON ALU	0887467
	TAMPON COMPLET D 150	089937
3	TAMPON COMPLET POUR CORPS ACIER 100/120	0887462
	TAMPON COMPLET POUR CORPS ALU 100/120	0887468
4	VÉRIN PNEUM. VANNE TAMPON ACIER	089936
	VÉRIN PNEUM. VANNE TAMPON ALU	0899360
	PIGNON 13 DENTS ALÉSAGE 25 ROTATION FLÈCHE	0879
	MOTEUR OMP 315	1403
	VIS POUR MOTEUR	1404

020 | FLÈCHES



	VANNE À BOULE Ø100	1072
1	COUDE FLÈCHE	08871
2	BRIDE CANNELÉE Ø114	088751
3	BRIDE CANNELÉE Ø133	088752

VANNE TAMPON ALU		
4	BRIDE CANNELÉE Ø114	089363
	BRIDE CANNELÉE Ø133	089364
VANNE TAMPON ACIER		
	BRIDE CANNELÉE Ø114	089351
	BRIDE CANNELÉE Ø133	089361

DÉFLECTEUR		
5	400 VANNE À BOULE	08798
	400 VANNE TAMPON	087981
	300 VANNE À BOULE	087984
	300 VANNE TAMPON	087985
	600 TUBE 133	087983
	600 TUBE 159	087982
	JUPE	08797

TUBE DÉCANTATION		
6	FLÈCHE - VANNE BOULE	08799
	FLÈCHE - VANNE TAMPON	087991
	PERCÉ - VANNE BOULE	087992
	PERCÉ - VANNE TAMPON	087993

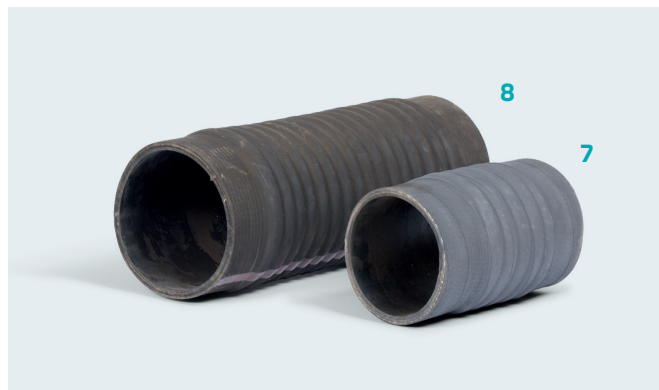

7	MANCHETTE Ø100 LG 4.5 M	0640
8	MANCHETTE Ø120 LG 4.5 M	06400



	VÉRIN MONTÉE DESCENTE	13150
9	VÉRIN ALLONGEMENT	1316



10	PALIER SF30	0888
11	PALIER BRONZE 100/120	088817
12	PALIER BRONZE 150	089949
13	JEU JOINT DOME 100/120	089731
	JEU JOINT DOME 150	0899051

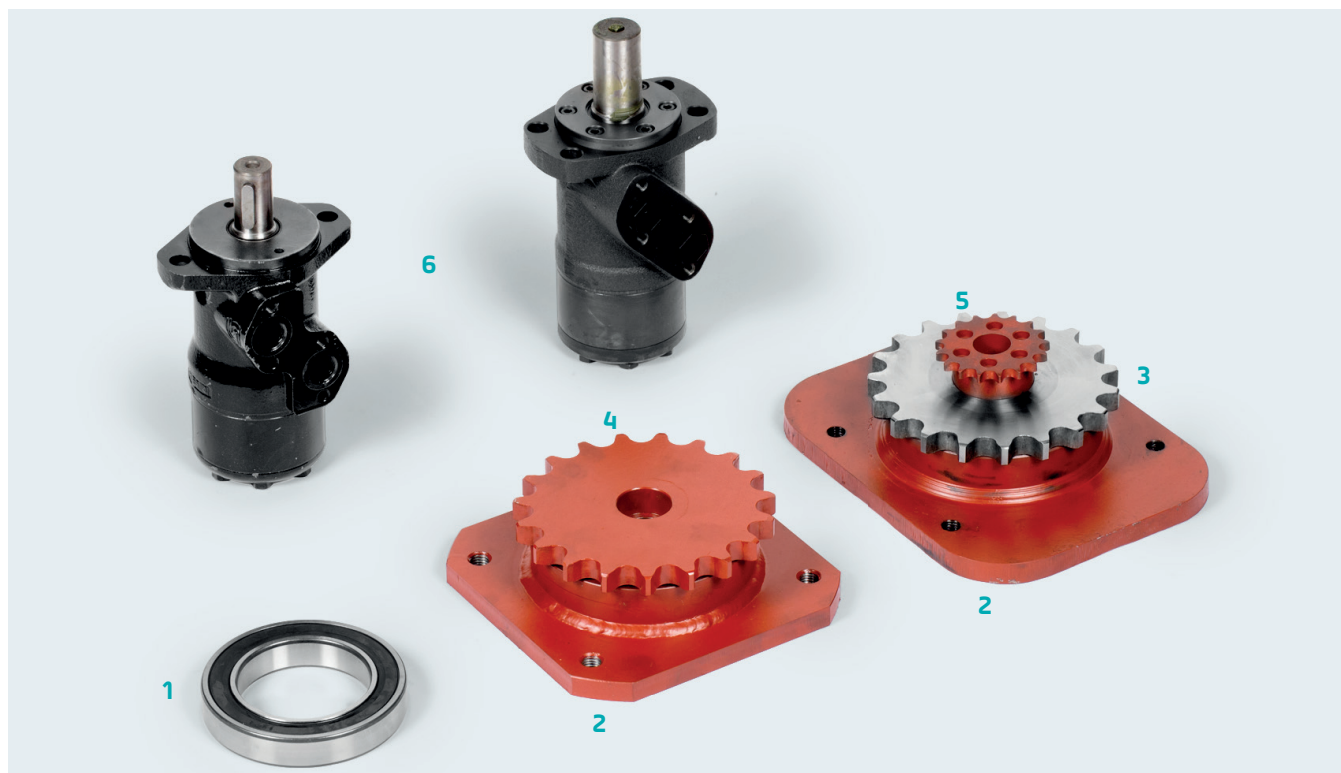

1	ROULEMENT PLAQUE MOTEUR	27696
	PLAQUE MOTEUR NU 25	2769
2	PLAQUE MOTEUR NU POUR MOTEUR 32	27690
	PLAQUE MOTEUR NU TAMBOUR V2	27697
	PLAQUE MOTEUR EQUIPÉE 25 SANS MOTEUR	276871
3	PLAQUE MOTEUR EQUIPÉE 32 SANS MOTEUR	276871
	PLAQUE MOTEUR EQUIPE TAMBOUR V2 SANS MOTEUR	276891
4	PIGNON 19 DENTS ALÉSAGE 25 ROTATION TAMBOUR	2760
	PIGNON 19 DENTS ALÉSAGE 32 ROTATION TAMBOUR	27604
5	PIGNON 17 DENTS POUR GTA	276471
6	MOTEUR OMP 315 25 2 TROUS FIXATION	1403
	MOTEUR OMP 315 32 4 TROUS FIXATION	14036
	VIS POUR MOTEUR DANFOSS	1404

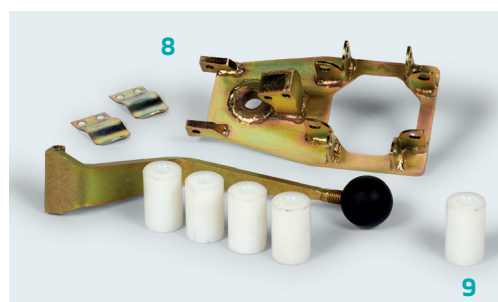

8	GUIDE TUYAU MANUEL COMPLET	2701
9	GALET DE GUIDE TUYAU MANUEL	2702

	FLASQUE D 450 CÔTÉ VERROU	2741
	FLASQUE D 450 CÔTÉ POIGNÉE	2742
1	FLASQUE D 520 CÔTÉ VERROU	2743
	FLASQUE D 520 CÔTÉ POIGNÉE	2744
	FLASQUE D 620 CÔTÉ VERROU	2745
	FLASQUE D 620 CÔTÉ POIGNÉE	2746
2	BRIDE ARBRÉE TA 44 TAMBOUR AUXILIAIRE 1/2	2737
	BRIDE ARBRÉE TAMBOUR AUXILIAIRE V2	273003
3	PALIER POUR TAMBOUR AUXILIAIRE 1/2	2727
4	ROULEMENT POUR TAMBOUR AUXILIAIRE 1/2	2735



022 | TAMBOURS

B



1	DOIGT BRONZE POUR GTA	27625	MOYEU POUR PIGNON GTA	276301	
2	TENDEUR DE CHAINE POUR GTA	276364	5	VIS SANS FIN POUR TAMBOUR 150 M 1"	276260
3	PALIER POUR VIS SANS FIN GTA	27271		VIS SANS FIN POUR TAMBOUR 170 M 1"	276261
	PIGNON 57 DENTS POUR TAMBOUR 1" 1/4	2761		VIS SANS FIN POUR TAMBOUR 3/4	276262
4	PIGNON 76 DENTS POUR TAMBOUR 1"	276300	6	GALET NOIR DE GTA	27631
	PIGNON 95 DENTS POUR TAMBOUR 3/4	276302			

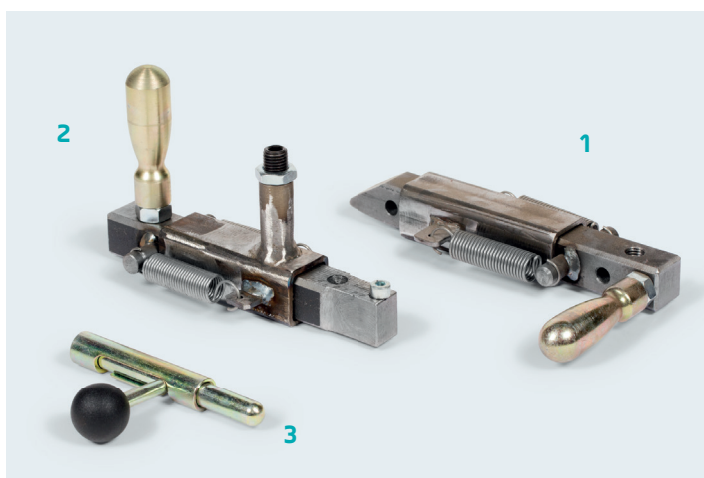

1	VERROU DE TAMBOUR 1"	2711
2	VERROU ORIENTATION TAMBOUR 1"	2707
3	VERROU DE TAMBOUR AUXILIAIRE 1/2	27381
	POIGNÉE M12 TOURNANTE INOX ESCAMOTABLE	27407



CHAINES	
SIMPLE 25.4 TAMBOUR 1"	1944
SIMPLE 25.4 TAMBOUR 1" V2	19441
DOUBLE 12.7 TAMBOUR 3/4	1943
SIMPLE 12.7 EMBRAYAGE TAMBOUR AUX.	19431
SIMPLE 12.7 TAMBOUR GTA	19423
SIMPLE 12.7 TAMBOUR V2	19422



SERRURES		
1	SERRURE RECTANGULAIRE NOIRE	2214
2	JOINT POUR SERRURE NOIRE	22139
3	SERRURE INOX RONDE	22145
4	SERRURE LOCQUETEAU DROITE OU GAUCHE	2217
5	FERMETURE ALU POUR RIDELLE RABATABLE DROITE	22161
	FERMETURE ALU POUR RIDELLE RABATABLE GAUCHE	221610
6	SERRURE INOX RECTANGULAIRE POUR COFFRE	22160
	SERRURE TRIANGLE SANS CLÉ	22165
7	CLÉ POUR SERRURE TRIANGLE	22168
	SERRURE POUR BOITE À PRISE TRIANGULAIRE	233580



JOINTS DE BORDURE		
8	MOUSSE POUR COFFRE	22931
9	JOINT SNAPPON GRIS	229110

CHARNIÈRES		
10	PAUMELLE À SOUDER 80	22140
11	PAUMELLE À SOUDER 100	22150
12	CHARNIÈRE INOX CAPOTAGE	22177
13	CHARNIÈRE INOX POUR JUPE	221770
14	CHARNIÈRE DOUBLE ARTICULATION RIDELLE	22178
15	CHARNIÈRE POUR CC3000/TABLEAU ÉLECTRIQUE	2309105



024 | CIRCULATION D'EAU



POMPES CIRCULATION D'EAU

1	POMPE A EAU AASPL	90991
	JEU DE JOINTS POMPE AASPL	909911
2	POMPE A EAU BT 312	9095
	GARNITURE MÉCANIQUE BT312	90951
3	POMPE VENTON C1 R NUE	90965
4	POMPE RECYCLAGE NID 80/50/200	909635
	JEU DE JOINTS 80/50/200	909638

POMPES CIRCULATION D'EAU

	GARNITURE MÉCANIQUE 80/50/200	909641
	POMPE A EAU NID 65/40/200	90942
	GARNITURE MÉCANIQUE 65/40/200	90961
4	JEU DE JOINTS NID 65/40/200	909619
	POMPE À EAU NID 65/50/200	90963
	JEU DE JOINTS NID 65/50/200	909630
	GARNITURE MÉCANIQUE 65/50/200	909631

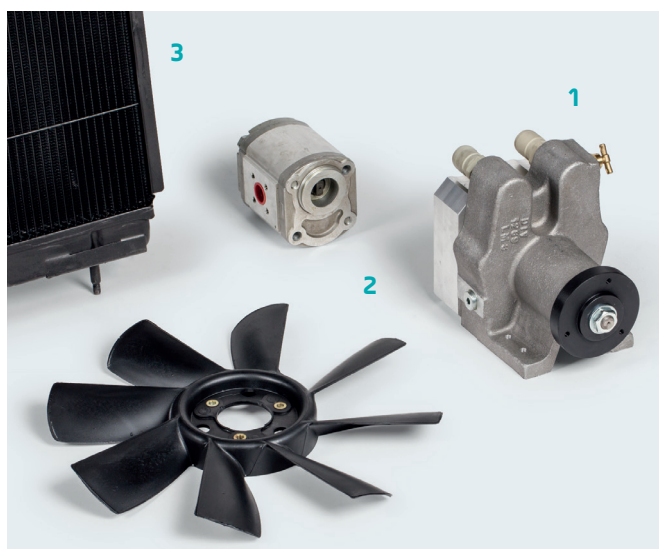

POMPES À REFROIDISSEMENT

1	POMPE HU 25 NU	11260
2	POMPE HU 25 + HYDRAULIQUE + VENTILO	11261
	KIT RÉPARATION HU 25	112991
	JEU DE JOINTS HU 25	11308
	POMPE SASIC NUE	1102
	POMPE SASIC + SUPPORT + VENTILO	1101
	RADIATEUR J9 NU	1140
3	RADIATEUR 404 NU	1105
	RADIATEUR RVI NU	1150
	REF. HU 750/1000 COMPLET	11000
	REF. HU 2000 RVI	11880

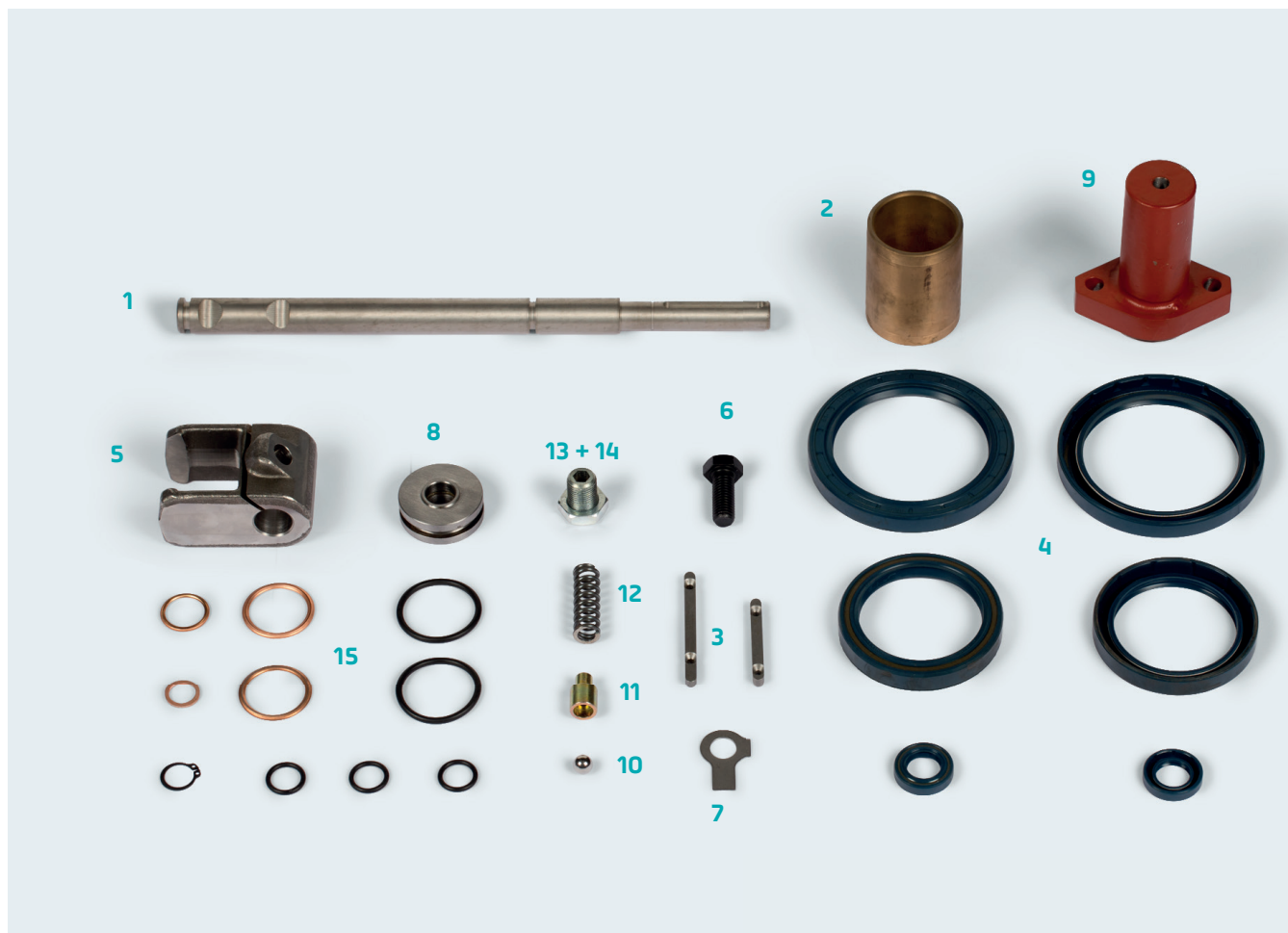

	HA1100	HA1500	HA3000
1	28963	2840	2899954
2	28965	2850	28965
3	28964	2872	28964
4	289499	28929	2899915
	HA100/500/3000		
5	2856		
6	2845		
7	2846		
8	2851		
9	2855		
10	2841		
11	2849		
12	2842		
13	2843		
14	2844		
15	2864		

SUR STOCK PIGNONS, ARBRES, ROULEMENTS



P28 ÉLECTRICITÉ
P31 PNEUMATIQUE
P32 HYDRAULIQUE

C



1	MANIPULATEUR 4 POSITIONS	20132
2	COMMUTATEUR 4 POSITIONS	201212
3	COMMUTATEUR ACTION MAINTENUE	201213
4	COMMUTATEUR ACCÉLÉRATEUR/DÉCÉLÉRATEUR	201210
5	COMPTEUR HORAIRE	1600
6	COMPTE TOURS	1601

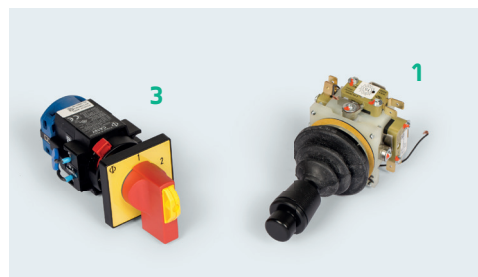

	BOUTONS	COMPLET	TÊTE	CONTACT	SUPPORT CONTACT
7	VERT	201009VERT	201003VERT	201015	201002
	JAUNE	201009JAUNE	201003JAUNE		
	BLEU	201009BLEU	201003BLEU		
	BLANC	201009BLANC	201003BLANC		
8	À ACCROCHAGE	201011	201004	201016	201014
	MANIPULATEUR	201012	201005		
9	À CLÉ	201013	201006		
	ARRÊT D'URGENCE	201008	201007		

AUTOMATES		
1	AUTOMATE NAIS SANS EXTENSION	201283
2	EXTENSION POUR AUTOMATE	201284
3	AUTOMATE REMPLACEMENT ABB/SIGMA	2012900

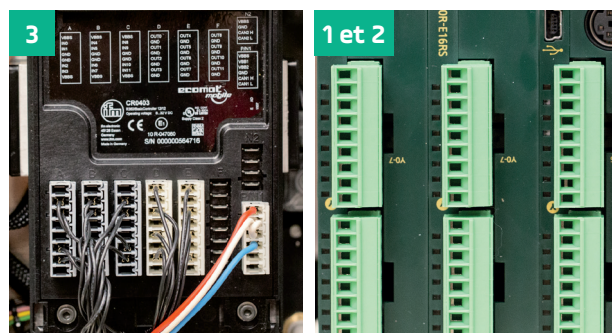

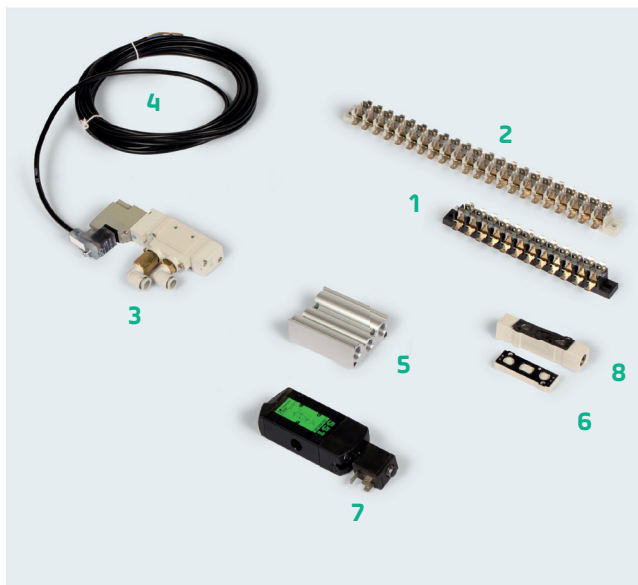

1	BARRETTE 12 POLES	2090
2	BARRETTE 22 POLES	20900
3	ÉLECTRO PNEUMATIQUE 5/2	15732
4	CORDON SURMOULE POUR ÉLECTRO 5/2	25841
5	EMBASE 3 STATIONS	15734
5	EMBASE 6 STATIONS	15733
5	EMBASE 10 STATIONS	157329
6	OBTURATEUR POUR EMBASE	15735
7	ÉLECTRO PRISE DE FORCE	15721
8	KIT ALIMENTATION POUR EMBASE	15736

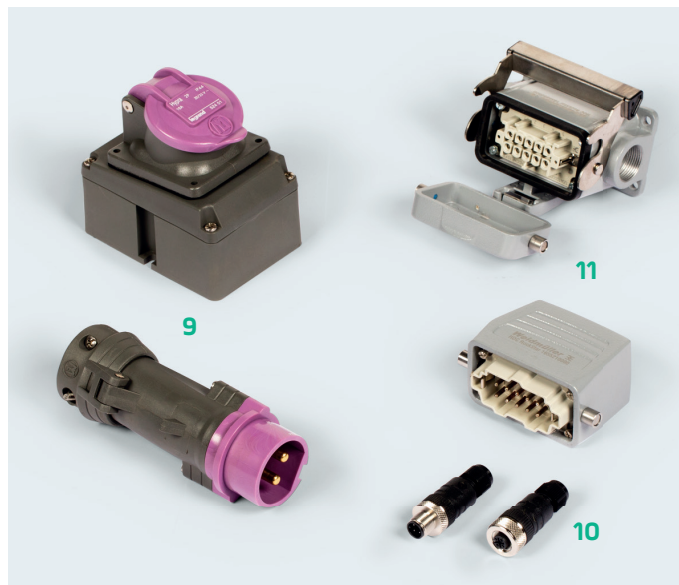

	PRISES	MÂLE	FEMELLE
9	2 PLOTS	20172	20171
10	4 PLOTS	208315	208316
11	10 PLOTS	20198	20199
	16 PLOTS	20195	20196



SONDES ET CAPTEURS		
12	DÉTECTEUR NIVEAU LAME VIBRANTE	202497
13	SONDE T° PT 100 TROPICALISE	20254
14	AFFICHEUR SONDE T° PT 100	20255
15	CONTRÔLEUR NIVEAU RECYCLAGE	202498
	CONTRÔLEUR NIVEAU STD	2025
16	CONTRÔLEUR T° C6T MAXI 210°	20250
	CONTRÔLEUR T° C6R MAXI 125°	20251
17	CAPTEUR INDUCTIF COMPTAGE TUYAU	202491



ACCÉLÉRATEURS		
18	ACCÉLÉRATEUR ÉLECTRIQUE 24 V.	154320
	FIN DE COURSE POUR ACCÉLÉRATEUR	154323
19	ACCÉLÉRATEUR ÉLECTRIQUE 12 V.	15431
	ACCÉLÉRATEUR ÉLECTRO-PNEUMATIQUE	15690



C

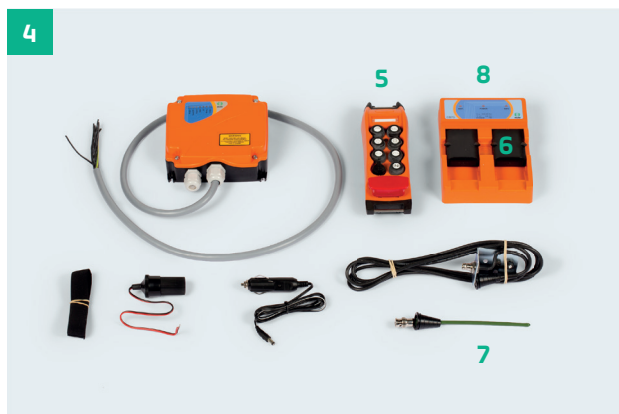
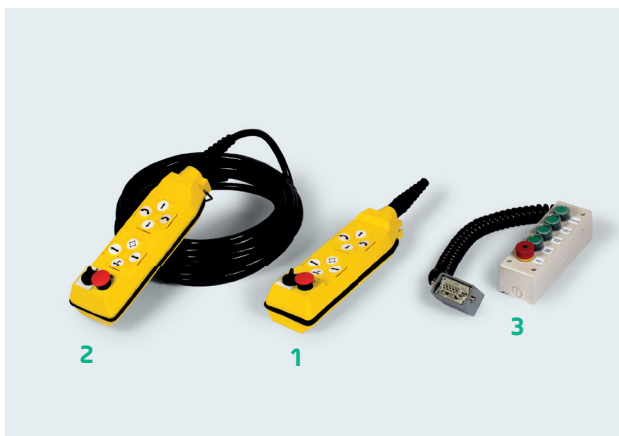

COMMANDES FILAIRES ET RADIO

1	BOITE DE FLÈCHE 8 + 2 NUE	20454
	BOITE DE FLÈCHE 12 + 2 NUE	20452
2	BOITE DE FLÈCHE 8 + 2 CABLÉE	2041
3	BOITIER BENNAGE CABLÉE	2040
4	RADIO COMMANDE TM 70 MINI 6 VOIES	989506
	RADIO COMMANDE TM 71 10 VOIES	989515
5	ÉMETTEUR POUR RADIO COMMANDE TM 70	980013
	ÉMETTEUR TM 71	980014
	BATTERIE BT 06 7.2V	980030
6	BATTERIE BT 06K 4.8 V	980041
	BATTERIE BT 24 K	980032
7	BRIN ANTENNE VERT	9896409
	BRIN ANTENNE NOIR	989641
8	CHARGEUR DE BATTERIE CB 70	980036
	RADIO CDE MOKA+TIMO EN CAN	96001
	RADIO CDE MOKA+ALTO FILAIRE	96002
	RADIO CDE BÉTA+TIMO EN CAN	96003
	RADIO CDE BÉTA+ALTO FILAIRE	96004



SIGNALISATION

1	FEU À ÉCLAT ORANGE DOUBLE FLASH	21010
2	FEU À ÉCLAT TAMBOUR V2	21013
3	TUBE DE FEU À ÉCLAT	21011
4	PHARE DE TRAVAIL	2100
5	PHARE DE TRAVAIL À LED	210030
6	TRIANGLE AK5 700 CLASSE 1	2126
	TRIANGLE AK5 700 CLASSE 2	212590

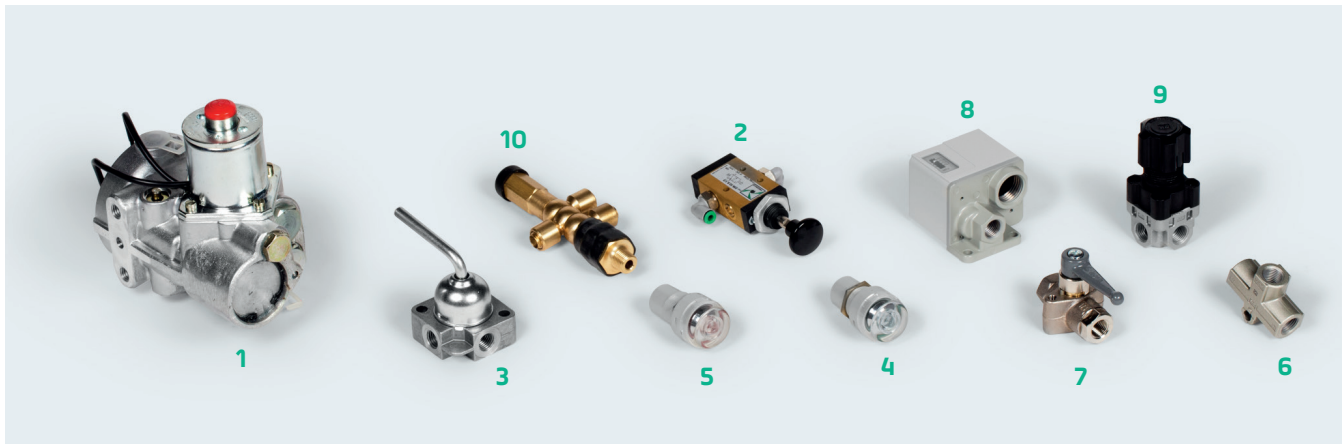

ÉLÉMENTS PNEUMATIQUES

1	ÉLECTRO-DISTRIBUTEUR 24 V	1207	5	VOYANT PNEUM. ROUGE	1239
	BOUTON SANS RAPPEL 1/8 6*8	1203	6	SELECTEUR A BILLE G14	1282
2	BOUTON AVEC RAPPEL 1/8 6*8	1204	7	VANNE DE TABLEAU DE COMMANDE	12019
	BOUTON AVEC RAPPEL 1/8 2*4	12039	8	MANO CONTACT IS 3000	20123
3	ROBINET BOSCH	1202	9	DÉTENDEUR TABLEAU COMMANDE	12199
4	VOYANT VERT	1240	10	DISTRIBUTEUR 36 ED	1233



11	CAPTEUR PNEUMATIQUE	12237
12	VÉRIN VERROU DE CUVE D32	12239



13	CORDON SPIRALE BLEU 6*8	12570
	RÉSERVOIR AIR 10 L	12669
14	RÉSERVOIR AIR 20 L	1267
	RÉSERVOIR AIR 40 L	12670
	COMPRESSEUR AIR T2/E2.8	12768
15	COMPRESSEUR AIR T5	1277



16	CLAPET ANTI RETOUR VANNE PAPILLON	20124
17	SÉQUENCEUR PNEUMATIQUE 10 SORTIE	1294
	VANNE ASCO G353	12938
18	VANNE ASCO R353	12939

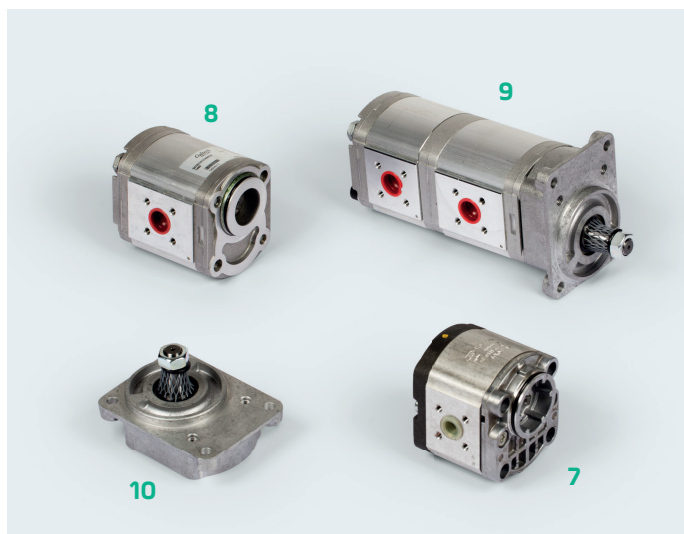

LIMITEURS ET BLOCS		
1	LIMITEUR DE DEBIT EN LIGNE	1300
	LIMITEUR 70 BARS	13028
	LIMITEUR 120 BARS	13029
2	LIMITEUR 150 BARS	13031
	LIMITEUR 207 BARS	130310
	LIMITEUR RÉGLABLE	13033
3	LIMITEUR INCORPORÉ 150 BARS	1304
	LIMITEUR INCORPORÉ 100 BARS	13040
	LIMITEUR INCORPORÉ 120 BARS	130400
4	LIMITEUR INCORPORÉ 130 BARS	13041
	VARIATEUR	13329
	PLAQUE DE BASE 1 NG6 NUE	13930
5	PLAQUE DE BASE 2 NG6 NUE	13980
	PLAQUE DE BASE 3 NG6 NUE	13990
6	LIMITEUR COURSE BENNAGE	1378

	7	8	9
	8	16	16+8
POMPE DROITE	1471	1473	1475
POMPE GAUCHE	1472	1474	1476

	MOTEUR HYD 8.5CM3 DOUBLE SENS	1490
	MOTEUR HYD 17 CM3 DOUBLE SENS	1491
10	CONTRE PALIER DE POMPE HYD	1484

11	VÉRINS SOUS CITERNE	
	3 EXPANSIONS	1360
	4 EXPANSIONS	1361
	5 EXPANSIONS	13610



- 034 PREMIÈRE NÉCESSITÉ
- 037 TÊTES
- 039 ACCESSOIRES
- 041 FLEXIBLES
- 044 TUYAUX

OUTILS ADAPTÉS =
MEILLEURE RENTABILITÉ

034 | PREMIÈRE NÉCESSITÉ

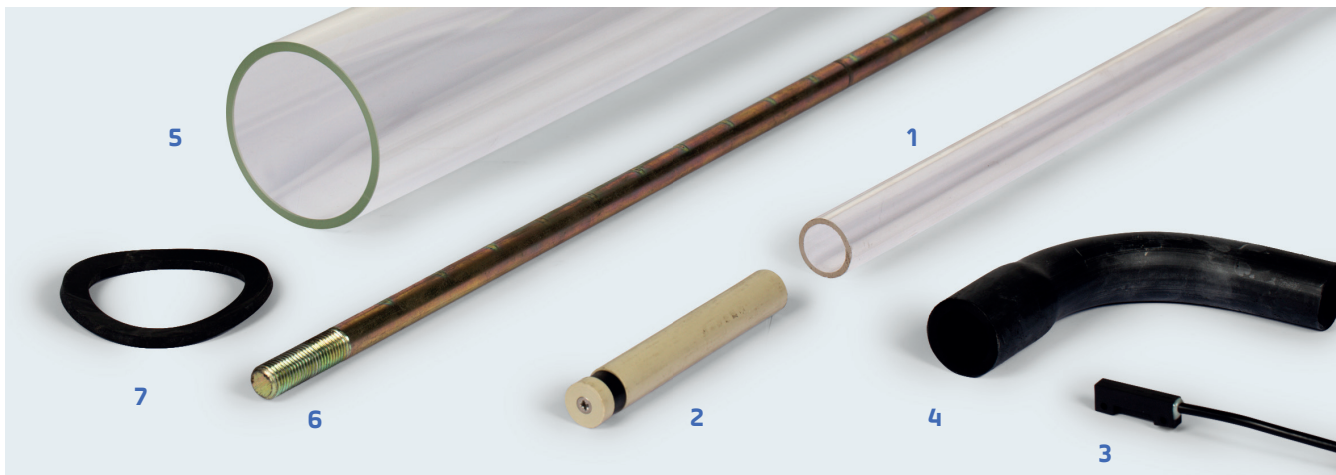

LES NIVEAUX		
1	TUBE DE NIVEAU D'EAU LG 2M	0585
2	FLOTTEUR DE NIVEAU D'EAU	0588
3	DÉTECTEUR MAGNETIQUE	0589
4	COUDE DE NIVEAU D'EAU	0587

LES NIVEAUX		
	VERRE DE NIVEAU D95 LG 450	08228
5	VERRE DE NIVEAU D95 LG 520	0823
	VERRE DE NIVEAU D95 LG 800	08230
6	TIRANT DE VERRE DE NIVEAU 520	0825
	TIRANT DE VERRE DE NIVEAU 800	082501
7	JOINT DE VERRE DE NIVEAU	0824

D

	MANOMÈTRES	
	Ø63 1/4	Ø100 1/2
MANO 3 BARS AVEC COLERETTE	1700	-
MANO 3 BARS SANS COLERETTE	17000	-
MANO HP 160 BARS	1703	-
MANO HP D 250 BARS	1704	1706
MANO HP 400 BARS	1705	17065
MANO HP 600 BARS	17051	1707
MANO HP 1000 BARS	-	1708

MANO DE DÉTENDEUR	1206
MANO 0-16 BARS	1702



	SÉCURITÉ À BOULE		
	3"	4"	
1	VERRE DE SÉCURITÉ A BOULE	1004	1014
	JOINT DE VERRE SAB	1003	1013
2	BOULE D 100 DE SAB	1009	-
3	BOULE LÉGÈRE D 120 SAB	-	1016
	BOULE LOURDE D 120 SAB	-	10160
4	JEU DE JOINTS SAB	10080	10170
5	LUNETTE DE SÉCURITÉ À BOULE	10103	10111
6	CASQUETTE DE SAB	1001	1011





SOUPAPES ET DISQUES		
1	SOUPAPE DE SÉCURITÉ HP TARÉE	370119
	SOUPAPE DE SÉCURITÉ HP NON TARÉE	37012
2	SIÈGE DE SOUPAPE DE SÉCURITÉ HP	37015
3	POINTEAU TÉFLON SOUPAPE HP	37013
4	POINTEAU INOX SOUPAPE HP	370130
5	SOUPAPE HÉROSE 0.5 BARS	10615
	SOUPAPE HÉROSE 1 BARS	106149



SOUPAPES ET DISQUES		
5	SOUPAPE HÉROSE 3 BARS	106148
	SOUPAPE HÉROSE 3.6 BARS	106147
6	DISQUE DE RUPTURE 1.15 BARS	18146
	DISQUE DE RUPTURE 3.45 BARS	18145
	DISQUE DE RUPTURE 3.8 BARS	18144
7	NG6	13461



1	DÉTENDEUR PNEUM. 1/4 COMPLET AM	1244
2	DÉTENDEUR PNEUM. 1/4 COMPLET ALU	12445



RACCORDS TOURNANTS HP			
	1 COMPLET	2 GARNITURES	3 BUTÉE À BILLE
1 1/4	05095	05122	05200
1"	0502	0512	0520
3/4	0501	0511	0519
1/2	0500	0510	0518

D

036 | PIÈCES PREMIÈRE NÉCESSITÉ



CLAPETS À BATTANT		
1	INOX DN 125	1069
	INOX DN 150	1070
2	BRONZE 1/2	10681
	BRONZE 1"	10685
	BRONZE 2"	10687
	BRONZE 3"	10688

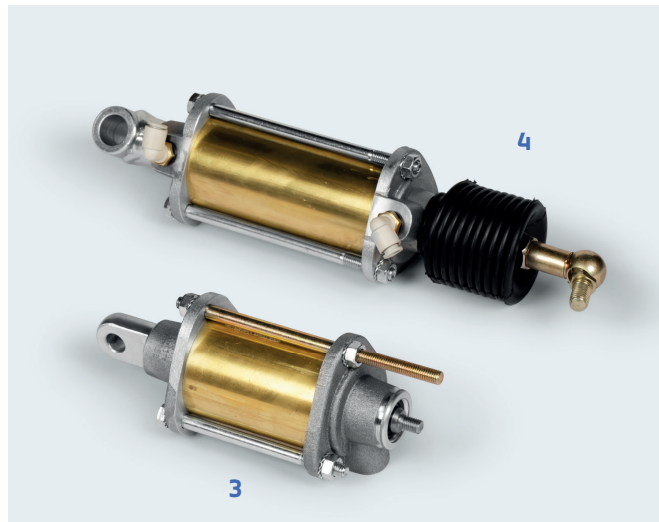

	VÉRINS	
	3	4
	NU	ÉQUIPÉ
C210	1216	1217
C95	1214	1215
C25 SE	1212	1213
C25 DE	12120	-



ACCÉLÉRATEUR MANUEL		
5	GAINÉ ACCÉLÉRATEUR LE MÈTRE	1506
6	CABLE ACCÉLÉRATEUR LE MÈTRE	1507
7	ARRÊT DE GAINÉ ACCÉLÉRATEUR	15050
8	SERRE CABLE ACCÉLÉRATEUR	1510
9	POIGNÉE MANUEL ACCÉLÉRATEUR. NU	1501



	MANCHETTES	
	0,2 M	1 M
Ø60	0634	06350
Ø76	0635	0636
Ø90	0637	0638
Ø114	0641	0642
Ø140	06450	06452

POSSIBILITÉ
TOUT TYPE DE LONGUEUR
EN TRONÇONNABLE



	TÊTES HUWER			
	1/2	3/4	1"	
1	À RÉACTION	0312	0322	0330
2	SPHÉRIQUE	0337	-	-
3	DOUBLE ÉTAGE	03312	03311	03310



	TÊTES BOMBE ENZ	
	4 BOMBES	5 CANAUX
1/8	-	036059
1/4	-	03606
1/2	036040	036062
3/4	036043	036060
1"	036041	0360600
	0360410	-
1"1/4	036042	0360545



	TÊTES PERÇANTES ENZ	
	6 POINTUE	7 ROTODRILL
1/8	03606699	-
1/4	03607	-
1/2	036071	0360641
3/4	036076	0360642
1"	036073	0360643
	036077LG	-
1"1/4	036075	-



TÊTES TURBO		
8	20 L 180 BARS	0575940
9	400 BARS	057594
10	750 BARS	057596
11	1000 BARS	057597
	1500 BARS	057598
12	ADAPTATEUR	057592

KIT DE REPARATION
SUR DEMANDE

D

038 | TÊTES/ACCESSOIRES/FLEXIBLES/TUYAUX



TÊTES À CHAÎNE ENZ		
	TÊTE À CHAÎNE 1/4 + VALISE	035198
	TÊTE À CHAÎNE 1/2	035199
	TÊTE À CHAÎNE 1" 150 A 250	0352191
	TÊTE À CHAÎNE 1" 200 A 400	0352192
	TÊTE À CHAÎNE 1" 400 A 800	03523
1	TÊTE À CHAÎNE TURBO JET 1/2 + VALISE	035204
2	TÊTE À CHAÎNE TURBO JET 1" + VALISE	035205

5 TÊTES BULLDOG ENZ		
	TÊTE BULLDOG 1/2	03608
	TÊTE BULLDOG 3/4	036080
	TÊTE BULLDOG 1" D 80	036082
	TÊTE BULLDOG 1" D 100	036083
	TÊTE BULLDOG 1" 1/4	036084

D

TÊTES À FRAISE ENZ		
3	TÊTE FRAISE 1/2	036006
4	TÊTE FRAISE 1"	036007

NOMBREUX MODÈLES DE TÊTES FRAISES SUR DEMANDE



	TÊTES ENZ			
	FLUNDER	SCRAPER		
1/2	036090	-		
3/4	036091	03490		
1"	036092	03491		
1" 1/4	036093	03492		

	TÊTES ROTATIVES ENZ			
	COMBI	RADIALE	S/RADIALE	ROTOPULS
1/4	035131	03500	03503	0360665
1/2	035139	03501	035032	0360667
3/4	0351410	035010	03504	0360668
1"Ø60	03515	03502	03505	0360651
1"Ø100	035153	035020	03506	0360662



PISTOLETS ET LANCES		
1	PISTOLET DOUBLE LANCE	05440
	POIGNÉE DE LAVAGE + LANCE 330 MM	05444
2	PISTOLET SP 250 CANON COURT	05449
	PISTOLET SP 250 CANON LONG	054489
	PISTOLET SP 503 CANON COURT	0545
3	PISTOLET SP 503 CANON LONG	05450
	PISTOLET SP 800 CANON LONG	0546

PISTOLETS ET LANCES		
	PISTOLET 1500 BARS	05461
4	POIGNÉE DE PISTOLET SP 250/503 COMPLÈTE	35381
5	SIÈGE DE PISTOLET SP 503	3509
6	POINTEAU PISTOLET SP 503	3507
7	TIGE DE PISTOLET SP 503	3508
8	COIFFE DE PISTOLET SP 503	05609

AUTRES PIÈCES ET LANCES EN STOCK SUR DEMANDE

Dispo magasin gicleurs céramique M4/M6/M8/M10 et 1/4. Inserts et gicleurs de pistolet selon configuration.

Également en stock Têtes THP fixes et rotatives M4-M7-1/8-1/4-1/2.

Protection individuelle, bottes, flexibles caoutchoucs et polyamides, tous types de raccord THP et sécurité flexibles.



BANANES ENZ		
1	PETIT MODÈLE	058058
	MOYEN MODÈLE	058059
2	ARTICULÉE INOX PM	058057
	ARTICULÉE INOX GM	0580570

040 | TÊTES/ACCESSOIRES/FLEXIBLES/TUYAUX

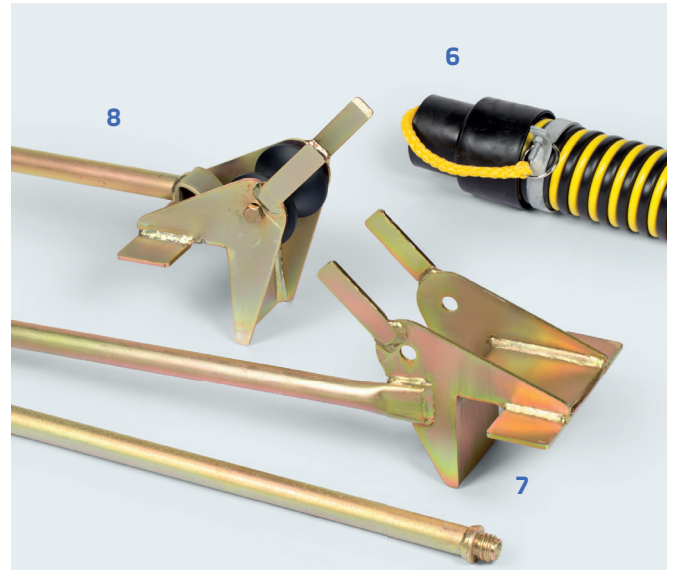

OUTILS & PELLES		
1	LÈVE PLAQUE	0787
2	LÈVE PLAQUE MAGNÉTIQUE	078790
	CLÉ À BOUCHE 37 CM	07873
3	PIOCHE ÉGOUTIER 90 CM	07874
4	MARTEAU ÉGOUTIER 90 CM	07875
5	PELLE CRAB LG 2 M	51451
	PELLE CRAB LG 2.5M	5146
	PELLE CRAB LG 3M	5147
	PELLE À GRIFFE LG 2.5M	51478

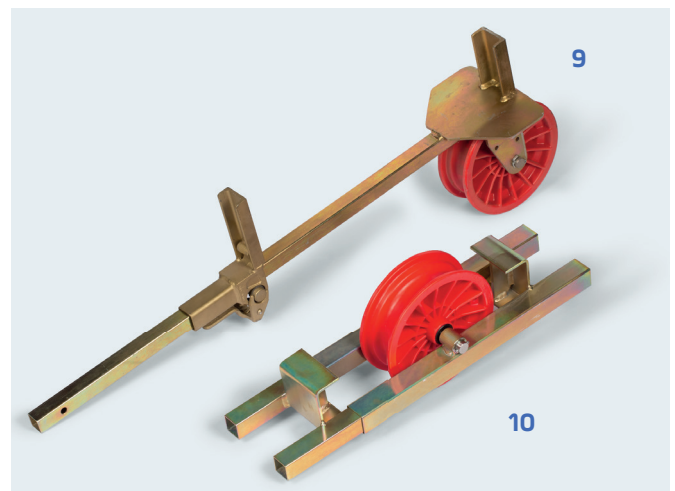

DÉRIVEURS		
6	GUIDE FLEXIBLE	05809
7	GRAND MODÈLE + RALLONGE	0582
8	PETIT MODÈLE	0581
9	BORD INFÉRIEUR	05801
10	BORD SUPÉRIEUR	05802



HYDRO INJECTEUR D40 LG 5 M 10578

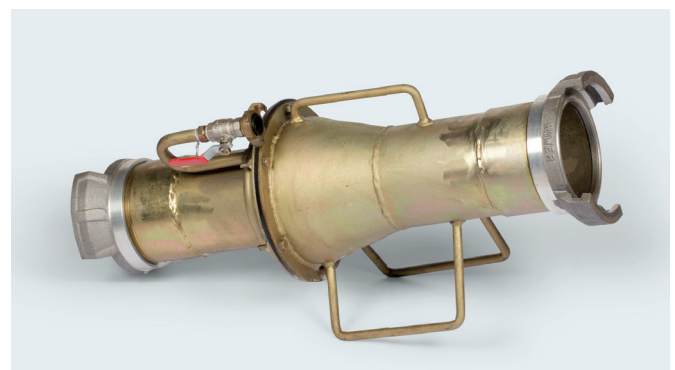

INJECTEUR D'AIR D 100 ÉQUIPÉ SYMÉTRIQUE 1056

OBTURATEURS DE CANALISATIONS ET BROUETTE HP SUR DEMANDE



TYPE	LONGUEUR	1 TRESSE MÉTAL	2 TRESSES MÉTAL	2 TRESSES NYLON
1/4	20 MÈTRES	0121	0124	-
1/4	30 MÈTRES	0122	01240	-
1/4	40 MÈTRES	0123	-	-
1/2	20 MÈTRES	-	-	010770
1/2	40 MÈTRES	0117	0131	010775
1/2	60 MÈTRES	0118	0132	010780
1/2	80 MÈTRES	0119	0133	010781
1/2	100 MÈTRES	0120	-	-
3/4	80 MÈTRES	0114	0128	010760
3/4	100 MÈTRES	0115	0129	010759
3/4	120 MÈTRES	-	-	010758
1"	80 MÈTRES	-	0125	010750
1"	100 MÈTRES	-	0126	010751
1"	120 MÈTRES	-	0127	010752
1"	140 MÈTRES	-	01271	0107520
1"	150 MÈTRES	-	01272	010753
1"	160 MÈTRES	-	01273	010754
1"	180 MÈTRES	-	-	0107544
1"	200 MÈTRES	-	-	0107545
1"	240 MÈTRES	-	-	010755
1"	80 MÈTRES	-	01244	010747
1"	100 MÈTRES	-	01245	010748
1"	120 MÈTRES	-	012450	010749
1"	150 MÈTRES	-	-	0107491

042 | TÊTES/ACCESSOIRES/FLEXIBLES/TUYAUX



D

SÉCURITÉ				
	1	FLEXIBLES	2	RALLONGES
1/4		-		02246
1/2		01060		02247
3/4		01061		02248
1"		01062		02249
1"1/4		01063		022491
				022491

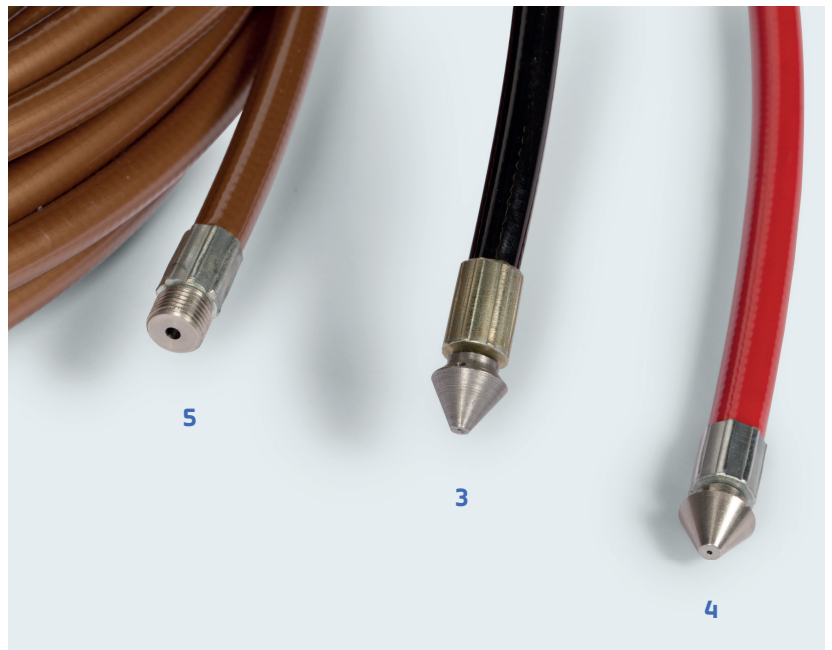

				FLEXIBLES DNS			
				TÊTE JETS ARRIÈRES	TÊTE JETS AVANTS	SANS TÊTE FILETÉ 1/8	
3	170 BARS 10 M			01395	013953		-
	170 BARS 20 M			013950	03954		-
4	400 BARS 10 M			013951	013955		-
	400 BARS 20 M			013952	013956		-
5	250 BARS ENZ 10 M RÉSISTANT			-	-		03609450
	250 BARS ENZ 15 M RÉSISTANT			-	-		03609451

CANALKLER 250S				
Ø INT. / EXTÉRIEUR	RAYON DE COURBURE	POIDS	LONGUEUR	RÉF.
13 MM / 25.6 MM	70 MM	0.45 KG	40 M	010775
			60 M	010780
			80 M	010781
19 MM / 31.6 MM	90 MM	0.61 KG	80 M	010760
			100 M	010759
			120 M	010758
25 MM / 39.3 MM	100 MM	0.90 KG	80 M	010750
			100 M	010751
			120 MM	010752
			150 MM	010753
			160 MM	010754
			180 MM	0107544
			200 MM	0107545
32 MM / 47.6 MM	130 MM	1.12 KG	80 MM	010747
			120 MM	010749
			150 MM	0107491

Matériau : armature aramide, tressée. **Pression de service :** 250 bar - **PLNE :** 625 bar

RACCORD À SERTIR	Ø NOMINAL FILETAGE	Ø NOMINAL DOUILLE	RÉF.
BSP FEMELLE JUPE INCLUSE	1/2"	13 MM	021431
	3/4"	19 MM	021433
	1"	25 MM	021435
	1"1/4	32 MM	021437
BSP MÂLE JUPE INCLUSE	1/2"	13 MM	021430
	3/4"	19 MM	021432
	1"	25 MM	021434
	1"1/4	32 MM	021436

Matériau : acier zingué bichromaté. **PS=250** bar pour raccord à sertir



TUYAU COMPOSITE POUR HYDROCARBURE LÉGER ET LOURD

TUYAU ADR DN 100 LG 3M EQUIPE SYM ALU 0622540

Température : -30°C à +80°C

Rayon de courbure : faible

Personnalisable au nom de votre société
à partir de 30 pièces.

Fiche technique sur demande.

044 | TÊTES/ACCESSOIRES/FLEXIBLES/TUYAUX

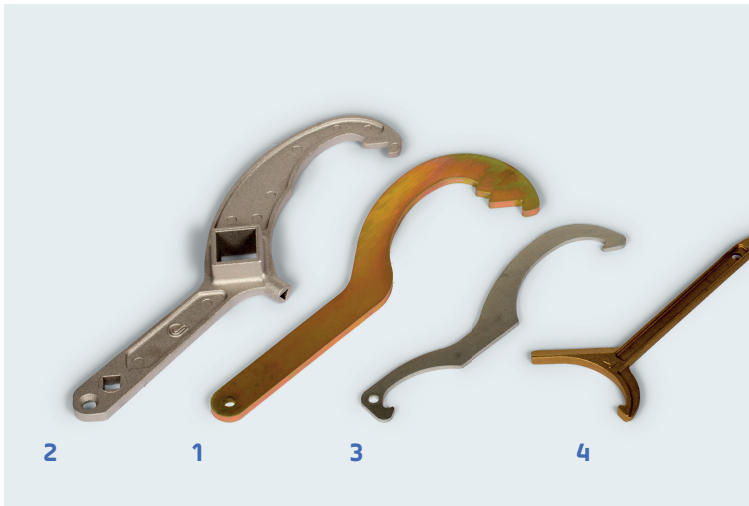

CLÉS TRICOISES		
1	STANDARD	0786
2	ALU MULTI FONCTION	07861
3	PETIT MODÈLE	07862
4	BRONZE ATMOSPHERE DANGEREUSE	95017



	5 GRIS / ROSE ENTRÉE DE GAMME	6 SPIRACIER	7 ARIZONA	ADR AVEC CERTIFICAT
DN 120 LG 3 MÈTRES	-	06098	-	-
DN 100 LG 3 MÈTRES	06120	0612	0622601	06221
DN 80 LG 3 MÈTRES	06179	0618	0622651	06222
DN 70 LG 3 MÈTRES	061805	06180	-	-



OUTILS RÉPARATION		
1	OUTIL BAND-IT	0400
2	ADAPTATEUR COLLIER PRÉFORMÉ	0401
3	BOUCLES 3/8 BOITE DE 100	0408
4	BOUCLES 5/8 BOITE DE 100	0409
5	FEUILLARD 3/8 ROULEAU DE 30 M	0410
	FEUILLARD 5/8 ROULEAU DE 30 M	0411
6	COLLIER PRÉFORMÉ 1/4 - 1/2	0412
7	COLLIER PRÉFORMÉ 3/4	0415
8	COLLIER PRÉFORMÉ 1"	0418

En stock magasin : tuyaux de remplissage, raccords symétriques, express et perrot tous diamètres.

- P46 HU750/ HU1000 / HU2000
- P48 POMPES À VIDE
- P49 EMBRAYAGE HUWER
- P50 LIGNE D'ARBRE
- P51 POMPES URACA 716/718
- P54 POMPES P3/45
- P56 POMPES P3/10
- P57 POMPES PRATISSOLI
- P58 POMPES WOMA 1503/1502
- P60 POMPES SIL 25 / SIL 45
- P62 RÉGULATEUR 250 BARS
- P63 RÉGULATEURS DIVERS

E

046 | POMPES HU750 / HU1000 / HU2000

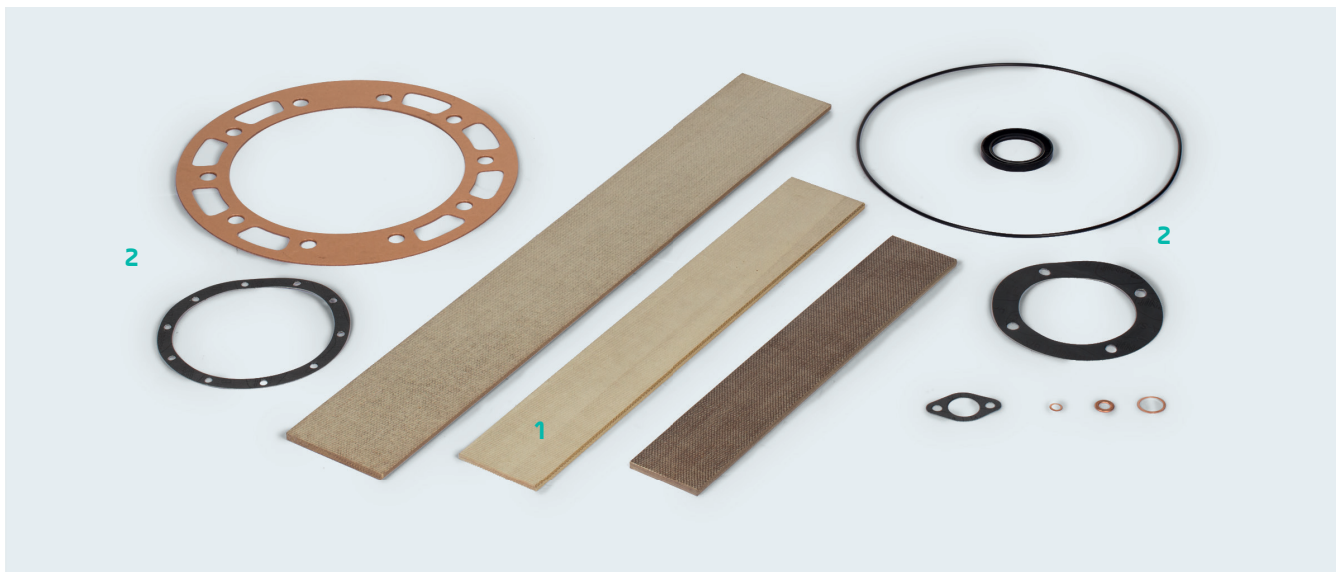

E

		HU 750	HU 1000	HU 2000
1	PALETTE	41191	40381	40781
2	JEU DE JOINTS	4163	90742	90764
3	ARBRE ENTRAINEMENT BAGUE BRONZE	4114	4039	4076
4	ARBRE ENTRAINEMENT R.F DROIT	-	39763	40759
	ARBRE ENTRAINEMENT R.F GAUCHE	-	39762	40758
5	ARBRE GRAISSAGE BAGUE BZE	4115	4040	4077
6	ARBRE GRAISSAGE R.F DROIT	-	39765	4077
	ARBRE GRAISSAGE R.F GAUCHE	-	39764	40769
7	ROULEMENT CÔTÉ ENTRAINEMENT BAGUE BZE	4137	3911	4082
8	ROULEMENT CÔTÉ ENTRAINEMENT R.F	-	39768	4083 + 4082
7	ROULEMENT CÔTÉ GRAISSAGE BAGUE BZE	4125	3910	4086
8	ROULEMENT CÔTÉ GRAISSAGE R.F	-	39767	4087
9	GOUPILLE DE CENTRAGE	4124	3938	4080
10	GOUJON DE FLASQUE	4102	4045	4089
11	ÉCROU DE FLASQUE	4123	4090	

POMPES HU750 / HU1000 / HU2000 | 047

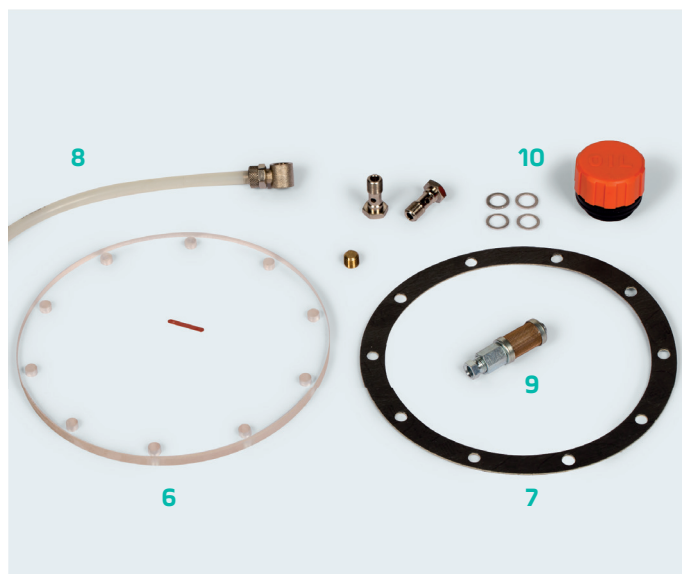
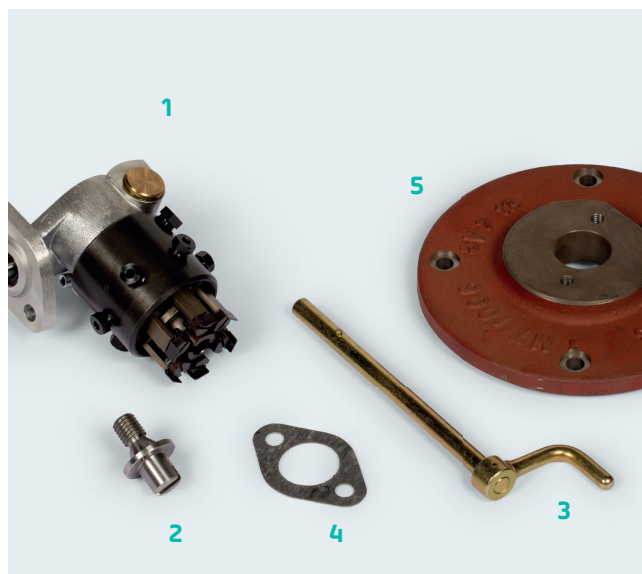

		HU 750	HU 1000	HU 2000
1	POMPE À HUILE		4139	4088
2	ENTRAINEUR DE POMPE À HUILE	-		4056
3	MANIVELLE		4106	40881
4	JOINT DE POMPE À HUILE		4138	
5	SUPPORT DE POMPE À HUILE	4136	39766	40362
6	HUBLLOT DE CARTER HUILE		4156	
7	JOINT DE HUBLLOT		4155	
8	INDICATEUR D'HUILE	4147		3923
9	CRÉPINE ASPIRATION		41420	
10	BOUCHON RENIFLARD		4158	
11	TUYAUTERIE GRAISSAGE INTÉRIEUR		409999	409998
12	TUYAUTERIE GRAISSAGE EXTÉRIEUR	409997	409996	409995
13	RACCORD ÉQUERRE AVEC CLAPET		4108	
	RACCORD ÉQUERRE SANS CLAPET		41461	
14	POMPE COMPLÈTE GAUCHE	9072	90747	90767
	POMPE COMPLÈTE DROITE	90719	90748	90768

048 | POMPES À VIDE



POMPE DELTA 3000

	POMPE COMPLÈTE À TRESSE	90860
	POMPE COMPLÈTE À GARNITURE MÉCANIQUE	908600
1	JEU DE 12 TRESSES	4270
	JEU DE JOINTS COMPLET SANS TRESSE	426879
	OBTURATEUR DE TURBINE	42687
	FOULOIR 2 PARTIES	42698
	LANTERNE	42699
	REGARD PLEXI	42704
	GARNITURE GAUCHE	4200
	GARNITURE DROITE	42000
	ROULEMENT	42690
	ROULEMENT	28963
	CLAPET À BATTANT	10681

POMPE VTB COMPLÈTE

	GAUCHE	DROITE
VTB 810 ACIER	-	90779
VTB 820 ACIER XL	90777	90778
VTB 820 BRONZE XL	907781	907780

E

	ALPHA 14	ALPHA 20	ALPHA 30	ALPHA 40	
	POMPE COMPLÈTE	90788	90789	90790	90792
2	GARNITURE GAUCHE	4220		4200	
	GARNITURE DROITE	42200		42000	
3	JEU DE ROULEMENTS	4222		42033	
4	REGARD PLEXI	4221		4205	
5	JOINT V. RING	4223		4202	
6	JOINT SPI	4224		4201	
7	JOINT OR	4225		4203	
8	GARNITURE À SOUFFLET	42202		42001	

NOMBREUSES PIÈCES DÉTACHÉES VTB EN STOCK SUR SITE



		PPF81	PPF101	PPF111	PPF112
1	CORPS FONTE SUR POMPE	85701	85800	858042	85804
2	CORPS FONTE SUR ARBRE	8570	8580	858041	85803
3	PISTON ALU	8573		8583	
4	CLOCHE ALU	8572		8582	
5	PLATEAU D'APPUI	8571	8581	85805	
6	RESSORT	85741	85841		85809
7	DISQUE DE FRICTION	8575	8585	85808	
8	COURONNE ALU	8577	8587	858062	85806
9	JEU DE JOINTS	8576	8586		
10	RACCORD TOURNANT D'AIR	1246			
11	ROULEMENT R.T 1/4	1250			
	BAGUE GRAPHITÉE + JOINT OR	1247			

E

050 | LIGNES D'ARBRES



E

PALIER

	SN 513	SN 511	SN 510	SN 509
	8310	8320	8330	8340
1 PALIER NU	8311	8321	8331	8341
2 JEU DE JOINTS	8312	8322	8332	8342
3 ROULEMENT	8313	8323	8333	8343
4 MANCHON H	8314	8324	8334	8344
5 RONDELLE FREIN	83141	83241	83341	83441
6 CALE PALIER	8315	8325	8326	8345

BRIDE ARBRÉE POULIE FOLLE

	PF 112	PF110	PF117
7 BRIDE	8424	84241	84242

NOMBREUX ARBRES, POULIES, ENTRETOISES ET ROULEMENTS EN STOCK
NOUS CONSULTER POUR TOUTES DEMANDES



POMPES/TÊTES/CLAPETS

	P60	P50	P55
POMPE COMPLÈTE 716	9027	9028	90279
POMPE COMPLÈTE 718		902527	902525
1 TÊTE DE POMPE CPTÉ 716 + PLONGEUR		3696	96961
TÊTE DE POMPE CPTÉ 716 SANS PLONGEURS		3695	-
TÊTE DE POMPE COMPLÈTE 718 + PLONGEURS		36942	-
TÊTE DE POMPE NUE 716/718		3694	36941
CLAPET 716 COMPLET SANS RELÈVES SOUPAPES		36741	
CLAPET 716 COMPLET AVEC RELÈVES SOUPAPES		36740	
CLAPET 718 COMPLET SANS RELÈVES SOUPAPES		36742	
SIÈGE + CONE ASPIRATION 716 1/3		35400	
SIÈGE + CONE REFOULEMENT 716 1/3		3541	
2 SIÈGE ASPIRATION		3540	
3 CONE ASPIRATION		3539	
4 SIÈGE REFOULEMENT		35412	
5 CONE REFOULEMENT		35413	
6 PIÈCES INTERMÉDIAIRE		3536	
7 RESSORT ASPIRATION		3604	
8 RESSORT REFOULEMENT		3601	
9 JOINT TEFLON		3564	
10 RELEVÉ CLAPET COMPLET		3656	

052 | POMPES URACA 716/718

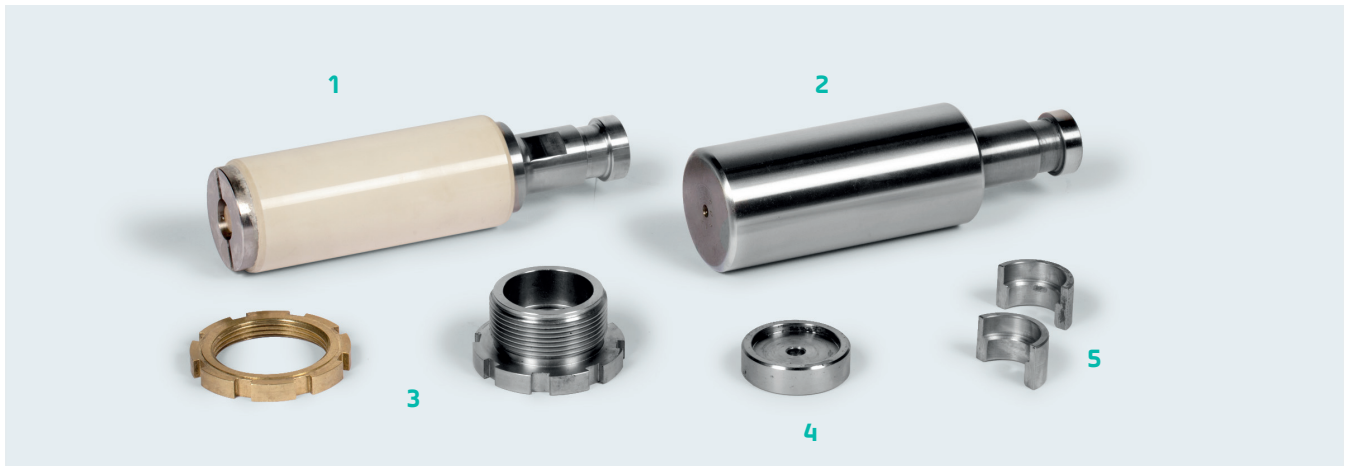

ÉTANCHÉITÉ

		P60	P55	P50
1	PLONGEUR CÉRAMIQUE	35290	35214	-
2	PLONGEUR ACIER	3529	-	3642
3	ÉCROU DE SERRAGE PLONGEUR	3535	-	-
4	CAGE POUR BAGUE 2 PARTIES	3532	-	-
5	BAGUE 2 PARTIES	3531	-	-
	JEU DE JOINTS TOUS MONTAGES	3669100	366901	36690
6A	GARNITURE CHEVRON	3577	35741	3645
6B	GARNITURE EAU CHAUDE	35770	-	-
7	ÉCROU DE CHEMISE SANS RESSORT	3530	35212	3643
8	ÉCROU DE CHEMISE AVEC RESSORT	359069	359081	-
9	BAGUE DE FOND	3526	35213	3641
10	BAGUE PORTE JOINT LG 72 MM	-	-	36400
11	BAGUE PORTE JOINT	-	-	3640
12	RESSORT DE PRESSION	367708	359061	-

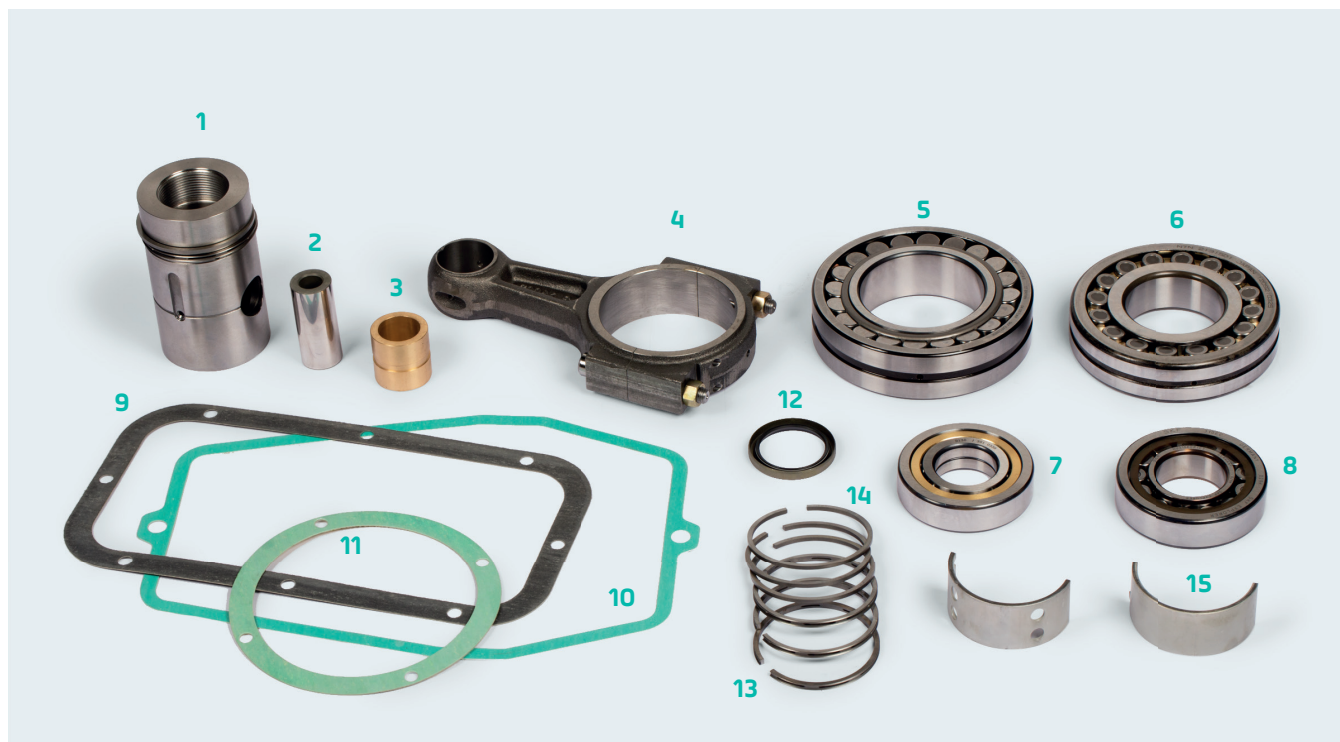

EMBIELLAGE 716		
1	CROSSE	3515
2	AXE DE PIED DE BIELLE	35150
3	COUSSINET DE PIED DE BIELLE	3616
4	BIELLE	3527
5	ROULEMENT VILEBREQUIN	3612
6	ROULEMENT VILEBREQUIN	359043
7	ROULEMENT ARBRE	2813
8	ROULEMENT ARBRE	39767
9	JOINT DE CARTER DE FOND	3573
10	JOINT DE CARTER RÉDUCTEUR	35752
11	JOINT DE CARTER D 194 4 TROUS	35751
12	JOINT SPI D'ARBRE	3568
13	SEGMENT CROSSE CREUX	3619
14	SEGMENT CROSSE PLEIN	3621
15	COUSSINET	36330

054 | POMPE P3/45

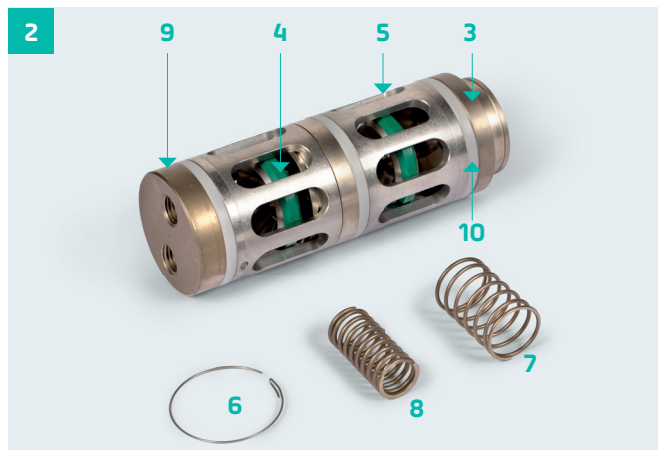

POMPES/TÊTES/CLAPETS		
	POMPE P3/45 P60	9025
	POMPE P3/45 P60 RECYCLAGE	90250
	POMPE P3/42 P60 RECYCLAGE	90252
1	TÊTE P3/45 NU	359001
	TÊTE P3/45 EQUIPÉE	359000
2	LIGNE DE CLAPET COMPLET 1/3	3590080
3	SIÈGE DE CLAPET	359002

POMPES/TÊTES/CLAPETS		
4	CLAPET SEUL	359004
5	ENTRETOISE	359005
6	JONC	359003
7	RESSORT ASPIRATION	359006
8	RESSORT REFOULEMENT	359007
9	GUIDE DE CLAPET	359008
10	JOINT TEFLON	3564



ÉTANCHÉITÉ		CHEVRON				LATTY			
		D55	D60	D65	D70	D55	D60	D65	D70
1	CHEMISE	359009	359018	359049	359090	-	359009	359049	359090
2	ÉCROU DE CHEMISE	359081	359069	359053	-	359086	359065	359075	-
3	JEU DE JOINTS	366901	3669100	-	-	359058	359059	359057	-
4	RESSORT DE PRESSION	359061	367708	359071	-	359061	359061	359071	-
5	BAGUE DE FOND	359011	359020	359051	-	3590561	3590562	3590563	-
6	PLONGEUR	359015	359022	359055	359091	359015	359022	359055	359091



EMBIELLAGE 716		
1	BIELLE	359023
2	CROSSE	359025
3	AXE DE BIELLE	359038
4	RALLONGE ACCROCHAGE CROSSE	359040
5	COUSSINET DE BIELLE	359036
6	COUSSINET DE PIED DE BIELLE	359037
7	RONDELLE SUR CROSSE	359026
8	VIS ACCROCHAGE CROSSE	359041
9	CONE SUR CROSSE	359028
10	RONDELLE SUR CROSSE	359030
11	COUVERCLE	359031
12	JOINT SPI DE COUVERCLE	359042
13	JOINT ENTRE TÊTE ET EMBIELLAGE	3590601

E

056 | POMPE P3/10



	Ø45	Ø40	Ø36	Ø32
POMPE COMPLÈTE	-	90220	90221	90222
TÊTE DE POMPE COMPLÈTE	358990			
1 TÊTE DE POMPE NUE	358991			
2 SIÈGE DE CLAPET	358900			
3 CLAPET	358901			
4 RESSORT CLAPET	358902			
5 JOINT TÉFLON	358903			
6 GUIDE DE REFOULEMENT	358905			
7 GUIDE D'ASPIRATION	358904			
8 BIELLE	358918			
9 CROSSE	358915			
10 AXE DE CROSSE	358916			
11 RALLONGE DE CROSSE	358914			
12 JOINT SPI EMBIELLAGE	358913			
13 JOINT DE CROSSE	358910			
14 JT DE COUVERCLE VILEBREQUIN	358912			
15 JOINT DE CARTER	358911			
16 ROULEMENT	358920			
17 ROULEMENT	358919			
18 PLONGEUR	358925	358932	358944	-
19 MANCHETTE	358923	358932	358942	3589800
20 JOINT TÉFLON	358935		358945	
21 BAGUE SUPPORT	358922	358931	358941	
22 JOINT CREUX	358930		358940	3589802



E

POMPE 25 CV - SERIE KE

RÉFÉRENCES	LITRES	BARS
KE 20	30	300
KE 22	37	250
KE 24	45	210
KE 28	61	150

POMPE 30 A 41 CV - SERIE KT

RÉFÉRENCES	LITRES	BARS
KT 24	62	200
KT 28	84	175
KT 30	96	140
KT 36	139	100

POMPE 49 A 56 CV - SERIE KF

RÉFÉRENCES	LITRES	BARS
KF 28	93	210
KF 30	106	200
KF 36	122	160
KF 40	170	110

POMPE 75 CV - SERIE KS

RÉFÉRENCES	LITRES	BARS
KS 28	110	250
KS 32	145	200
KS 36	183	160
KS 40	226	140

POMPE 100 A 115 CV - SERIE MW

RÉFÉRENCES	LITRES	BARS
MW 36	171	240
MW 40	211	210
MW 45	267	155
MW 50	330	125

POMPE 151 A 158 CV - SERIE MK

RÉFÉRENCES	LITRES	BARS
MK 55	290	200
MK 60	346	170

POMPE 182 CV - SERIE MKS

RÉFÉRENCES	LITRES	BARS
MKS 50	285	250
MKS 55	345	200
MKS 60	410	170

POMPE 182 CV - SERIE MKS-R RECYCLAGE

RÉFÉRENCES	LITRES	BARS
MKS-R 50	285	250
MKS-R 55	345	200

Autres modèles et configurations sur demande.



058 | POMPES WOMA 1503/1502



POMPES/TÊTES/CLAPET 1503		
	POMPE 1503 P 55 COMPLÈTE	9042
	TÊTE DE POMPE NUE ORIGINE	3715
1	TÊTE DE POMPE COMPLÈTE ORIGINE	3701
	TÊTE DE POMPE COMPLÈTE GÉNÉRIQUE	3704000
2	INTÉRIEUR DE TÊTE COMPLET	37010
3	CLAPET DE REFOULEMENT	3747
4	RESSORT REFOULEMENT	3759
5	CLAPET ASPIRATION	3746
6	RESSORT ASPIRATION	3757
	JEU DE JOINT DE TÊTE	37153
7	SIÈGE DOUBLE	3749
8	GUIDE CLAPET ASPIRATION	3745
9	GUIDE CLAPET REFOULEMENT	3748

EMBIELLAGE 1503		
10	BIELLE	3712
11	ROULEMENT	3753
12	ROULEMENT	3754
13	GUIDE PISTON	3702
14	BAGUE DE TIGE	3789
15	JOINT À LÈVRE D'ARBRE	3777
16	COUSSINET DE BIELLE	3709
17	COUSSINET DE PIED DE BIELLE	37121
18	JOINT DE CARTER D'HUILE	3779
19	JOINT 6 TROUS	3780
20	JOINT 4 TROUS	3781

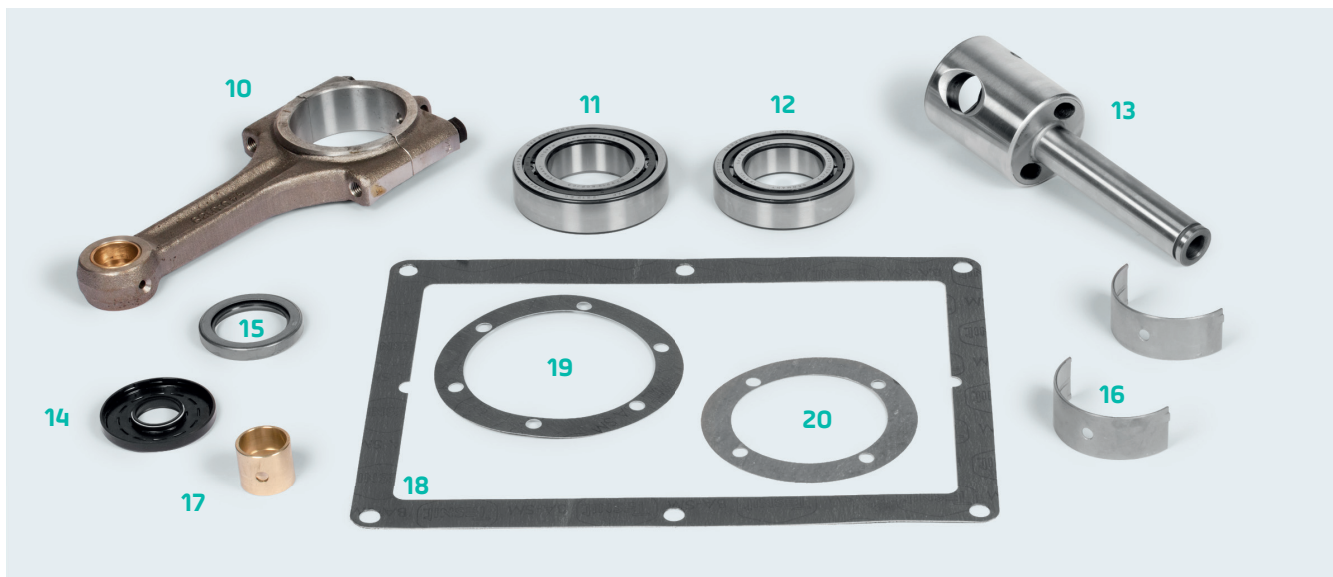



ETANCHEITE 1502/1503

	A	1503		B	1502		
		P 50	P55		P35	P30	P26
1	CHEMISE	38470		387901	382000	38126	
2	JEU DE JOINTS	38603	38602	38606	38607	38608	
3	ENTRETOISE	38480	3848	387905	38127		
4	RESSORT	3855	3854		38127	389701	
5	BAGUE PRESSES GARNITURES	38482	38481	387908	381250		
6	PLONGEUR	38483	38620	387900	37660	38121	
7	ECROU SERRAGE PISTONS	3739					
8	SEGMENT 2 PARTIES	3735					
9	BAGUE POUR SEGMENT 2 P.	3736					



	INTÉRIEUR TÊTE COMPLET	37181
1	SIÈGE ASPIRATION	387910
2	SIÈGE REFOULEMENT	387911
3	GUIDE RESSORT ASPIRATION	387917
4	GUIDE RESSORT REFOULEMENT	387914
5	RESSORT ASPIRATION	387918
6	RESSORT REFOULEMENT	387915
7	CLAPET ASPIRATION/REFOULEMENT	387912
8	ENTRETOISE	387916
9	RESSORT INTERCALAIRE	387913
10	JOINT OR	3882
11	JOINT OR	3883

DIVERS

TÊTE INOX COMPLÈTE 452 A 702	389709
TÊTE INOX COMPLÈTE 752 A 1002	389710

Sur stock magasin nombreuses pièces de pompes 452/552/702/1002/ARP/150 Z et 250 Z
Nous consulter pour devis.

060 | POMPES SIL 25 / SIL 45

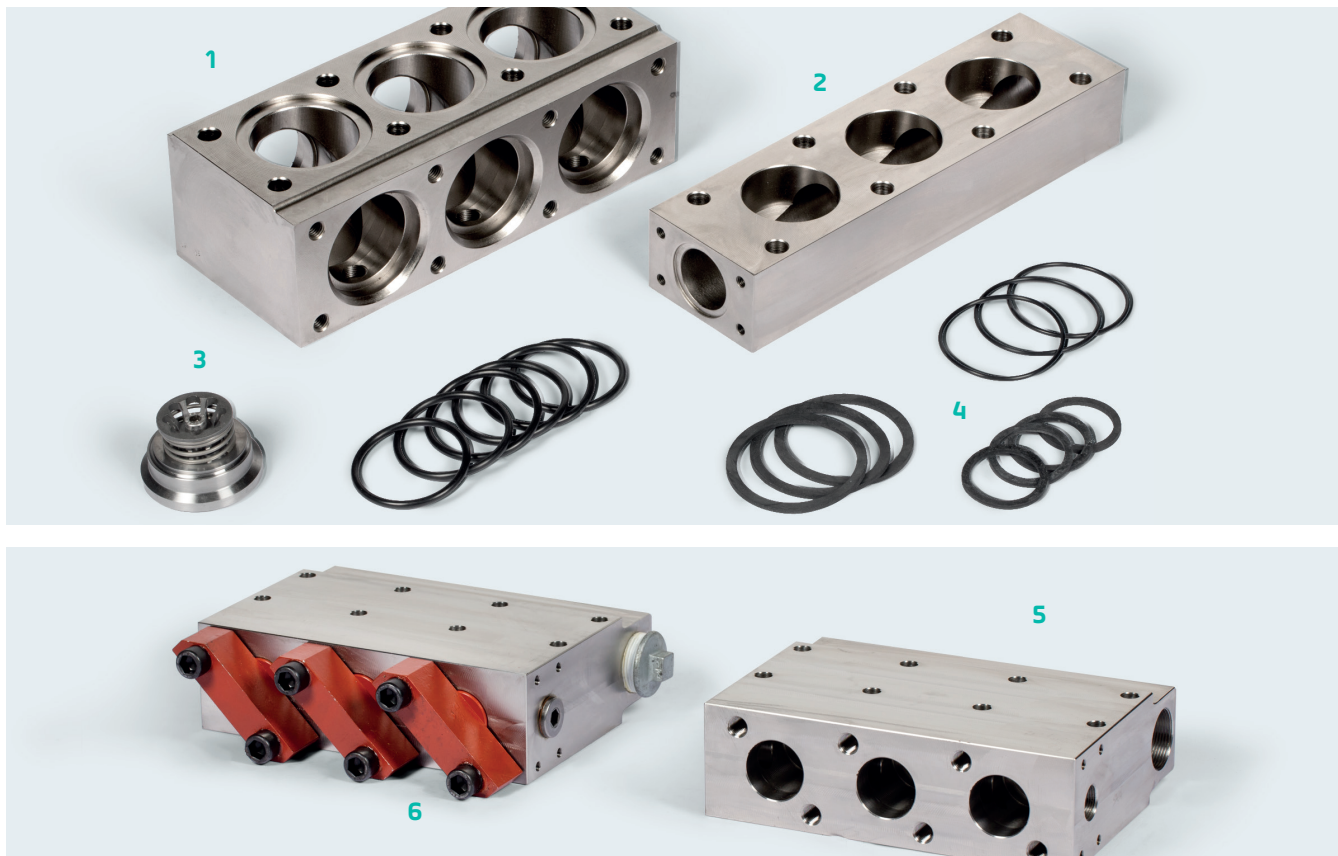

POMPE COMPLÈTE, TÊTE ET CLAPET COMPLET

	POMPE HP SIL 25 P 26 COMPLÈTE	90047
	POMPE HP SIL 25 P 30 COMPLÈTE	90048
	POMPE HP SIL 25 P 35 COMPLÈTE	9006
	POMPE HP SIL 45 P 45 COMPLÈTE	9005
	POMPE HP SIL 45 P 35 COMPLÈTE	90161
	POMPE HP SIL 45 P 45 COMPLÈTE	90141
	POMPE HP SIL 45 P 50 COMPLÈTE	90145
	POMPE HP SIL 45 P 55 COMPLÈTE	90143
	POMPE HP SIL 45 P 26 COMPLÈTE TÊTE INOX	90183
	POMPE HP SIL 45 P 30 COMPLÈTE TÊTE INOX	90173
	POMPE HP SIL 45 P 35 COMPLÈTE TÊTE INOX	90162
1	TÊTE CENTRALE NUE SIL 45/25	3117
2	CHAMBRE ASPIRATION/REFOULEMENT NUE	3118
	TÊTE COMPLÈTE SIL 45/25	33602
3	CLAPET SIL 25/SIL 45 COMPLET	3145
4	JEU JOINTS DE TÊTE 3 PARTIES	3378
	TÊTE MONOBLOC SIL 25 FONTE NUE	3400
	TÊTE MONOBLOC SIL 25 COMPLÈTE	3401
	JEU DE JOINTS TÊTE MONOBLOC	34001
5	TÊTE MONOBLOC SIL 45 INOX NUE	34006
6	TÊTE MONOBLOC SIL 45 INOX COMPLÈTE	34012



TYPES DE POMPES	JEU DE JOINTS	PLONGEUR	ÉTANCHÉITÉ COMPLÈTE
SIL 25 P 30	33820	31569 ACIER	3407
SIL 25 P 35	3381	3157 ACIER	3408
SIL 25 P 45	3380	3158 ACIER	3409
SIL 45 P 26	34101	34111 CÉRAMIQUE	34102
SIL 45 P 30	34221	34231 CÉRAMIQUE	34222
SIL 45 P 35	34341	34351 CÉRAMIQUE	34342
SIL 45 P 45	34461	34591 CÉRAMIQUE	34462
SIL 45 P 50	34681	34682 CÉRAMIQUE	34680
SIL 45 P 55	34701	34792 CÉRAMIQUE	34702

ÉTANCHÉITÉ HUILE	
JEU DE JOINTS HUILE SIL 25 COMPLET	3376
JEU DE JOINTS HUILE SIL 45 COMPLET	3375
SIL 45 P 55	34701

E

062 | RÉGULATEUR 250 BARS



1	RÉGULATEUR COMPLET	3680
2	CORPS	3517
	SIÈGE + CONE + JEU DE JOINTS	35229
3	SIÈGE	3524
4	CONE	3523
5	JEU DE JOINTS	3673
6	MEMBRANE	3600
7	PIÈCE INTERMEDIAIRE ALU	35226
	RESSORT DE PRESSION	3603
8	PISTON ACTIONNEUR	3519
9	PISTON AMORTISSEUR	3590
	GICLEUR 110 POUR PISTON AMORTISSEUR	3628
10	COUVERCLE ALU	35223
	RÉSERVOIR HUILE NU	3585
	COUVERCLE DE RÉSERVOIR HUILE	35245
	JOINT DE COUVERCLE	3567
	GICLEUR 140 RÉSERVOIR HUILE	3628
	VOYANT HUILE	3622
11	SOUPAPE DE RÉGULATEUR	3623
	PLAQUE LAITON MEMBRANE	35195
	DOUILLE	35244
	GOIJONS DE CORPS	36245



RÉGULATEUR 29/300	13/800	10/1200	12/1200	14/1200
RÉGULATEUR COMPLET	36810	35812		
SIÈGE	35811	35813	358140	3581430
CONE	36735	367360	358141	SIÈGE + CONE
JEU DE JOINTS	36735	367360	36736	367361



RÉGULATEUR 29/300	
1	RÉGULATEUR COMPLET 36800
2	SIÈGE ET CONE INDISSOCIABLE 358150
3	JEU DE JOINTS 36730
4	CORPS 358169
5	CAGE ENTRETOISE 358168

064 | RÉGULATEURS DIVERS

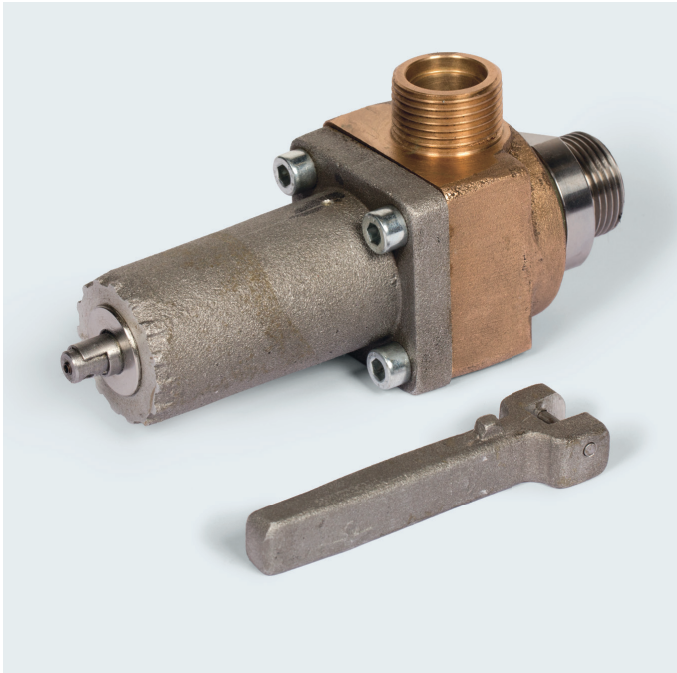

RÉGULATEUR 70 KPL

COMPLET 80 BARS	3365
COMPLET 150 BARS	3366
COMPLET 180 BARS	33661
PISTON DE GUIDAGE	3310
JEU DE JOINTS	3368
TIGE DE SOUPAPE	3103
BAGUE BRONZE 80 BARS	31021
BAGUE BRONZE 150/180 BARS	31022
SIÈGE 80 BARS	3105
SIÈGE 150 BARS	3108
SIÈGE 180 BARS	31081
LEVIER	3100

RÉGULATEUR 101 KPL

COMPLET RETOUR CITERNE	3367
COMPLET RETOUR ALIMENTATION	33671
SIÈGE	3172
PISTON	3173
JEU DE JOINTS	3369
SOUPAPE	3139
SIÈGE DE SOUPAPE	3138
TIGE DE SOUPAPE	3134
LEVIER EXCENTRIQUE + BOULE	3131
SIÈGE 150 BARS	3108
SIÈGE 180 BARS	31081
LEVIER	3100

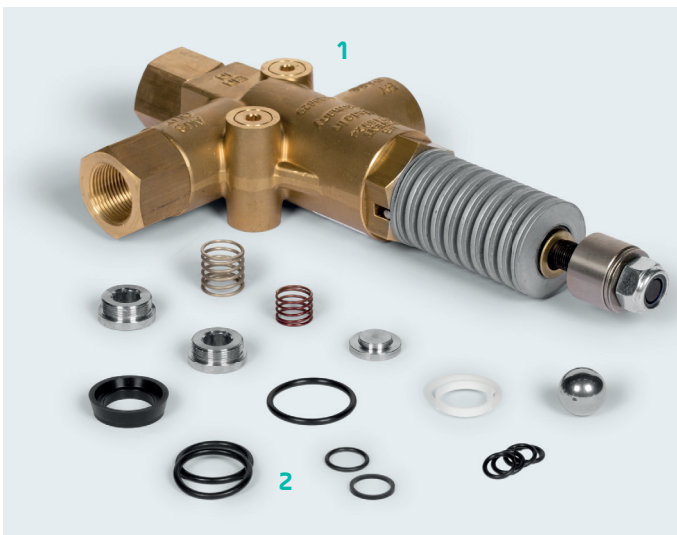

RÉGULATEUR UL.262/500

	1 COMPLET	2 KIT RÉPARATION
UL 262	358981	358982
UL 500	35898105	35898106

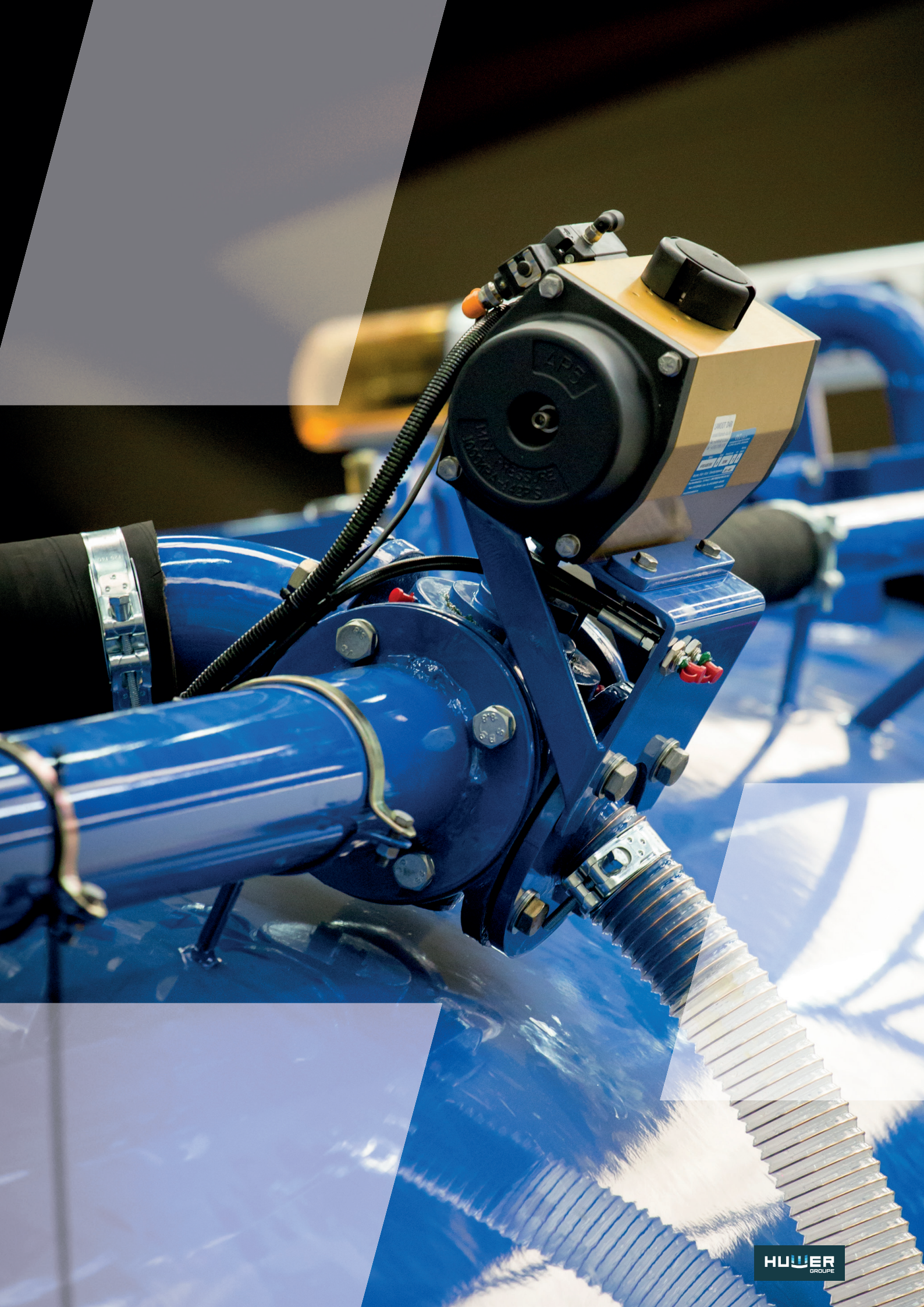



- P66 VANNES / SOUPAPES /
SILENCIEUX
- P67 ÉLÉMENTS CUVES
- P68 FILTRATIONS
- P69 PIÈCES IDÉAL
- P70 NOURRICE HP/ENROULEUR HP
- P71 TÊTES / PISTOLETS / CANNES
- P72 HYDRAULIQUE
- P73 ÉLECTRICITÉ
- P74 POMPES À VIDE
ET POMPES H.P
- P75 REFROIDISSEMENT
ET POMPES JUROP
- P76 SIGNALISATION / RADIOS
- P77 ACCESSOIRES

068 | VANNES / SOUPAPES / SILENCIEUX



VANNES ET SOUPAPES

1	VANNE À 4 VOIES DN 90 NUE	1095
	VANNE À 4 VOIES DN 125 NUE	1097
2	BOISSEAU DE VANNE À 4 VOIES DN 90	10949
	BOISSEAU DE VANNE À 4 VOIES DN 125	10971
3	POCHETTE DE JOINTS VANNE À 4 VOIES DN 90	1099
	POCHETTE DE JOINTS VANNE À 4 VOIES DN 125	10989
4	SOUPAPE DE VIDE 1"1/2 200 MBAR VACUSTAR	106444
	SOUPAPE DE VIDE 1"1/2 100 MBAR VACUSTAR	1061439
5	VANNE À BOISSEAU FONTE SPHERE INOX DN 65	18048
	VANNE À BOISSEAU FONTE SPHERE INOX DN 80	18049
6	VANNE MOTORISÉE DN 50 MISE À L'AIR LIBRE	18945

SILENCIEUX

7	SILENCIEUX HYDROVIDE D'ÉVENT VTB 820	26PL30002
8	SILENCIEUX HYDROVIDE REFOULEMENT VTB 820	26PL3003
9	SILENCIEUX HY. REFOULEMENT VTB 820 CYCLONIQUE AVEC HP	26PL30001
	SILENCIEUX HY. D'ÉVENT VTB 820 CYCLONIQUE AVEC HP DEVANT CITERNE	26PL300

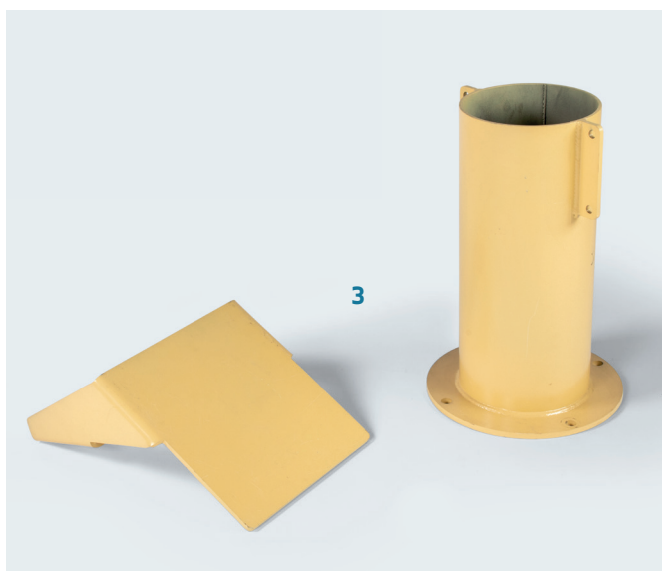
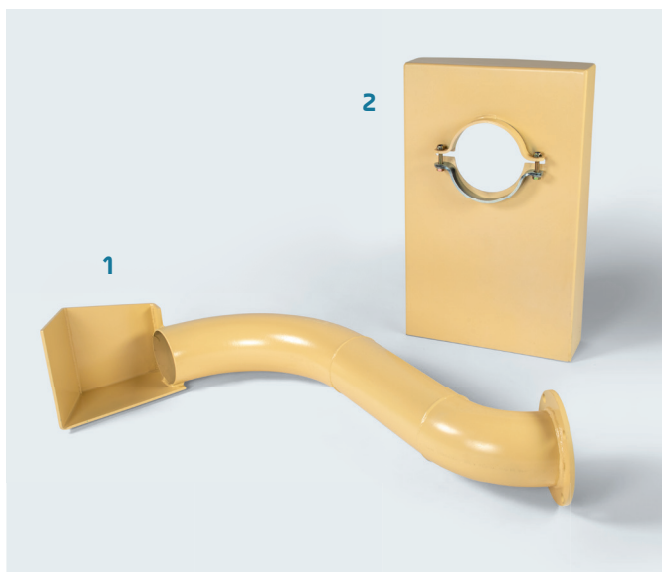

INTÉRIEUR CITERNE		
1	TUBE DE DÉCANTATION POUR CIT:1300-1400	2370
	TUBE DE DÉCANTATION POUR CIT:1500-1600	2601201
	TUBE DE DÉCANTATION POUR CIT:1700-1800	2601202
	TUBE DE DÉCANTATION POUR CIT:1900-2000	2601203
2	DÉFLECTEUR INTERIEUR CIT. POUR DÔME AVEC TUBE PLONGEUR SUR ENROULEUR D'ASPIRATION	2601235
3	TUBE PLONGEUR D200 + DÉFLECTEUR	26103100

ÉLÉMENTS CITERNE		
4	FLOTTEUR PPH NIVEAU BOUE	08205
5	VOYANT BOUE JUROP	08194
6	VOLANT M12 VOYANT BOUE	08195
7	RONDELLE VOYANT BOUE	08193
8	JOINT PLAT VOYANT BOUE	08192

F

070 | FILTRATIONS



FILTRE À EAU		
	FILTRE A EAU PLASTIQUE 1" AAB124A - 1-NYB-16	09362
1	FILTRE A EAU PLASTIQUE 1" 1/4	09364
	FILTRE A EAU PLASTIQUE 1" 1/2	09365
2	TAMIS 3 /4 50M CP 16903-4 SSPP	09368
	TAMIS 1" 1/ 4 50M CP15941-3-SSPP	09372
3	TAMIS 3 /4 16M CP16903-1-SSPP	09366
	TAMIS 1" 1/ 4 16M CP15941-3-SSPP	09373
4	JOINT DE FILTRE	0936500



FILTRATION AIR		
5	CARTOUCHE FILTRE A AIR POUR ABSORPTION DES ODEURS	09165



ÉTANCHÉITÉ ET ENTRAINEMENT		
1	TUBE PLONGEUR ETANCHEITE POUR ENROULEUR TUYAU ASP. SUR CITERNE	65001
2	TUBE + BAGUE	65051
3	TUBE D'ETANCHEITE POUR POTENCE D'ASPIRATION V2015	6500590
4	COURONNE POUR ENROULEUR TUYAU D'ASPIRATION SUR CITERNE	650041
5	ROUE D'ENTRAINEMENT POUR FLEX. HP 1" ENROULEUR ASP. SUR CITERNE	65002
6	GALET D'ENTRAINEMENT TUYAU ASPIR. DN100 90H SUR AXE (ENROULEUR SUR CITERNE)	0899830
	GALET D'ENTRAINEMENT TUYAU ASPIR. DN120 90H SUR AXE (ENROULEUR SUR CITERNE)	0899831
	GALET D'ENTRAINEMENT TUYAU ASPIR. DN150 90H SUR AXE (ENROULEUR SUR CITERNE)	0899832

COURONNES ET VANNE POUR IDEAL		
7	COURONNE MOTORISEE ENROULEUR ASPIRATION SUR CITERNE	65008
8	COURONNE D'ENTRAINEMENT SANS PEINTURE	65007
9	VANNE GUILLOTINE DN 200 COMMANDE PNEUMATIQUE	183985

072 | NOURRICE HP/ENROULEUR HP



1 et 2

NOURRICE HP

1	NOURRICE DE DISTRIBUTION HP 1" AVEC VANNES INTEGREES	029501
2	NOURRICE DE DISTRIBUTION HP 3/4" AVEC VANNES INTEGREES	029502

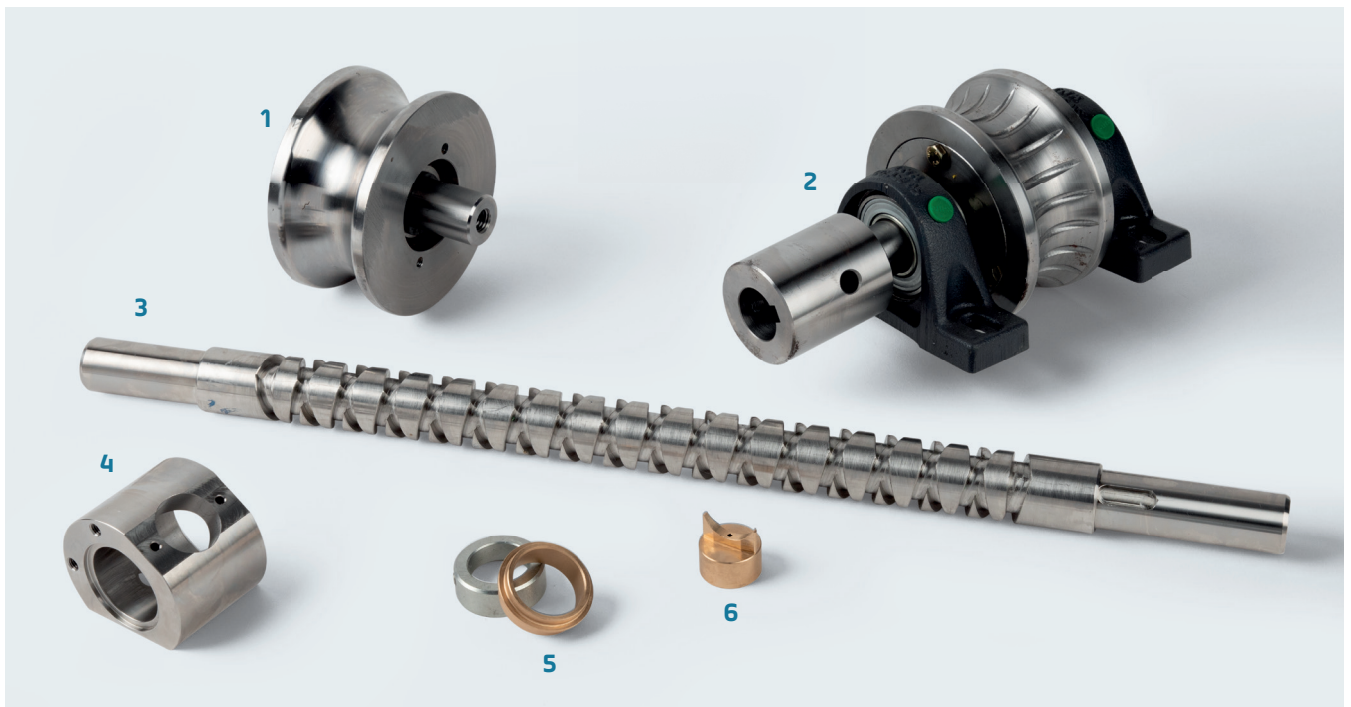

ENROULEUR HP

1	GALET LIBRE ENROULEUR HP 1" V3 SUPERIEUR	2799801
2	GALET ENTRAINEMENT RAINURE ENROULEUR HP 1" V3 INFERIEUR CPLT	2799800
3	VIS DE GUIDAGE GUIDE TUYAU AUTOMATIQUE 1/2 LG 325MM	276264
4	BAGUE INOX POUR DOIGT DE G.T.A 1/2	276254
5	BAGUE BRONZE DE PALIER G.T.A 1/2	276255
6	DOIGT DE GUIDAGE GUIDE TUYAU AUTOMATIQUE 1/2	276252



TÊTES HYDROVIDE

1	TETE GRENADE 3/8 + 7 GICLEURS CERAMIQUE PS 400 BARS MAXI	03092
2	TETE GRENADE 1/2 + 7 GICLEURS CERAMIQUE PS 400 BARS MAXI	03094
3	TETE GRENADE 3/4 + 7 GICLEURS CERAMIQUE PS 400 BARS MAXI	03096
4	TETE GRENADE 1" + 9 GICLEURS CERAMIQUE PS 250 BARS MAXI	03098



PISTOLETS H.P

5	LANCE PISTOLET CAT LG 950MM SIMPLE	05435
6	LANCE DOUBLE CAT LG 950MM	05437
7	POIGNEE DE PISTOLET CAT 350 BARS	0543
8	POIGNEE DROITE CAT 350 BARS	05430
9	RACCORD TOURNANT CAT 3/8 M/F	05432

CANNES DE POMPPE TRANSPARENTES SEULES

	DIAMETRE 65	05870
10	DIAMETRE 80	05869
	DIAMETRE 100	05871



074 | HYDRAULIQUE

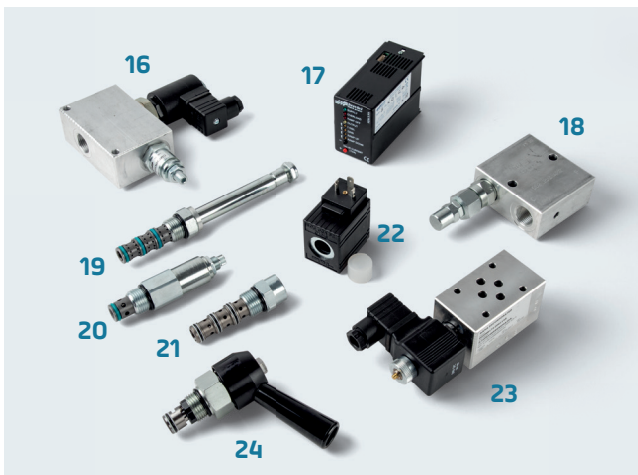

DISTRIBUTEURS MANUELS		
1	DIST. HYD. DDE (ENROUL. ET STOCKAGE)	13291
2	DIST. HYD. + VARIATEUR SDE (ENROULEUR 1" ET 1/2°)	13293
3	DIST. HYD SSE (BENNAGE OU OUV. FOND SANS REFROID. VTB/SLS 54)	13295
4	DIST. HYD SSE (BENNAGE OU OUV. FOND AVEC REFROIDISSEMENT)	13296
5	DIST. HYD. DSE (BENNAGE ET OUVERTURE FOND)	13297
6	DIST. HYD.SDE AVEC DEBRAYAGE (ENROULEUR 1/2 OU ENROULEUR ASPIRATION)	13298

MOTEURS		
7	MOTEUR FREIN MULTI DISQUES (ENROUL. SUR CITERNE)	13320
8	MOTEUR D25 FREE RUNNING	14029
9	MOTEUR OMP 100 (ENTRAINEMENT TUYAU ASPIRATION SOUS CITERNE)	14025
10	MOTEUR OMP315 D32	14036
11	MOTEUR HR315 D32 ENR/DER	14038
12	MOTEUR 280 CM3 (POUR ROUE ENROULEUR IDÉAL SUR CITERNE)	140395
13	MOTEUR BRE 50 NC25 (BRAS ENROULEUR 1" ET 3/4)	14039
	MOTEUR BG80 NC25 (ENROULEUR SOUS CITERNE)	14022
	MOTEUR HR80 DC32 ENR./DER. ENROULEUR 1" DEVANT CITERNE	14037

BLOCS HYDRAULIQUES		
14	BLOC FORE CP11547	13900
15	ENSEMBLE CETOP POUR ENROULEUR	13394
16	BLOC BY PASS CONNECTEUR AVEC DIODE	13242
17	BLOC REM S.R.A X0.1C	13395
18	VALVE DE SÉQUENCE VSQ 35-12L 10.200B	1384
19	VALVE SANS BOBINE	13907
20	CARTOUCHE PARKER RD102S30	13906
21	CARTOUCHE PARKER FCP101F08	13904
22	BOBINE POUR VALVE 13907 (2 PAR VALVE)	13909
23	BLOC BENNAGE 24V CONNECTEUR AVEC DIODE	13326
24	CARTOUCHE PARKER NV102L1-20DT	13908

F

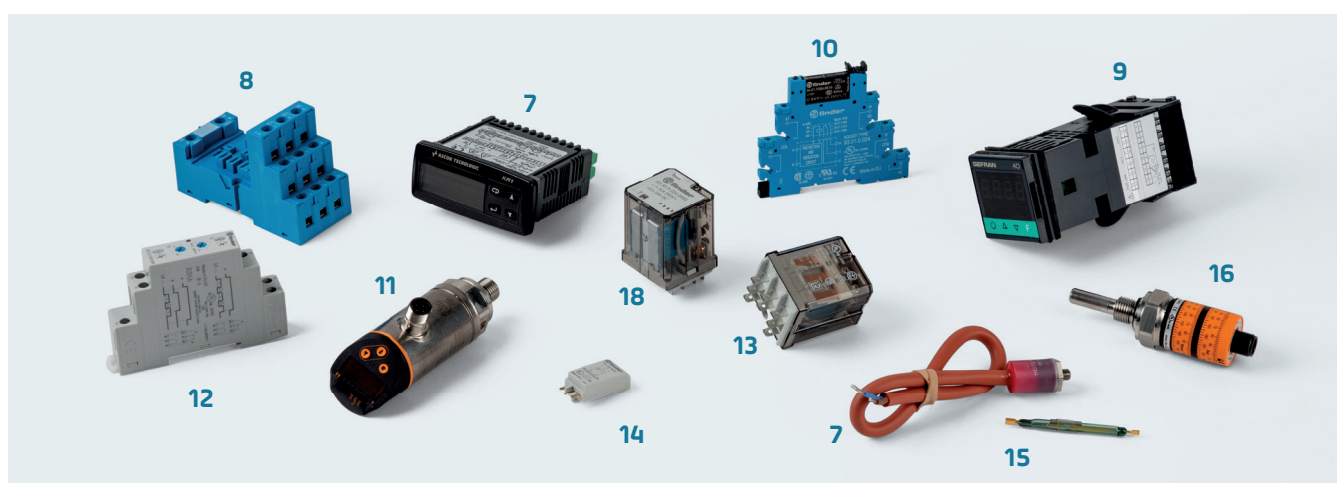
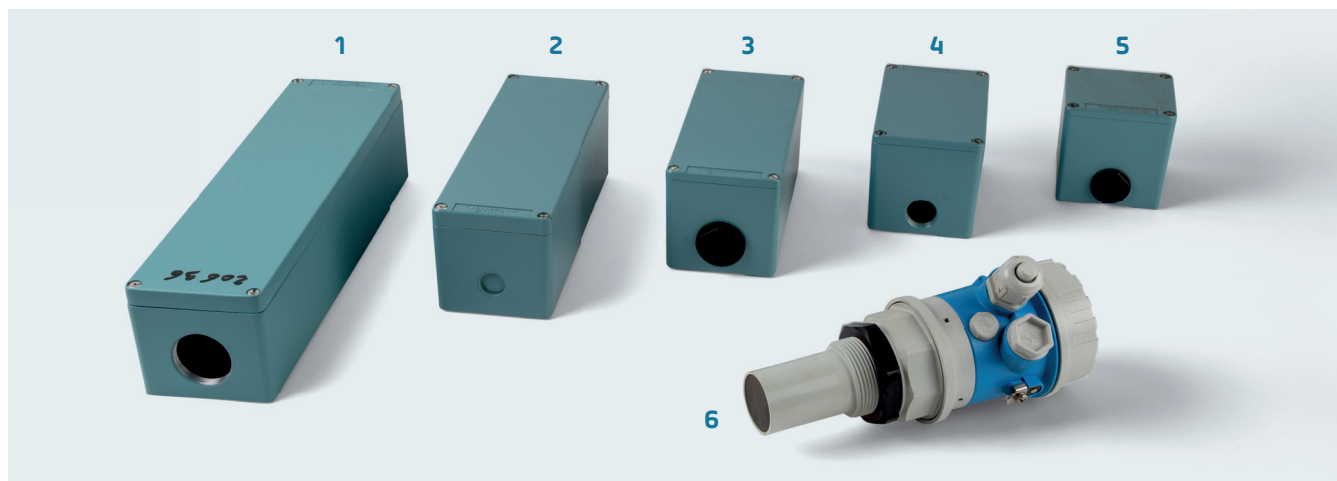

ÉLECTRICITÉ

1	BOÎTE MÉTAL NP 80 X 310 X 74.5	20696
2	BOÎTE MÉTAL NP 80 X 220 X 74.5	20695
3	BOÎTE MÉTAL NP 80 X 175 X 74.5	20694
4	BOÎTE MÉTAL NP 80 X 130 X 74.5	20693
5	BOÎTE MÉTAL NP 80 X 80 X 74.5	20692
6	SONDE NIVEAU ULTRA-SON	202412
7	AFFICHEUR NUMÉRIQUE (REMPLECE LE RED LION)	20242
8	SUPPORT RELAIS FINDER	20312
9	INDICATEUR NUMERIQUE À SEUIL	202441
10	INTERFACE MODULAIRE AVEC RELAIS 24 V 6A	20313
11	CAPTEUR DE PRESSION POUR SURCHARGE ET RÉGULATION	202413
12	RELAIS TEMPORISE MODULAIRE 16 A 24 V DC	203111
13	RELAIS FINDER 16A 24 V DC 3 CONTACTS INVERSEUR SANS LED	203110
14	MODULE LED 24 V POUR RELAIS FINDER	203130
15	INVERSEUR REED BISTABLE	202561
16	SONDE IFM TK 6130 + CONNECTEUR E11252	202414
17	SONDE DE TEMPÉRATURE ADR IP68 POUR POMPE À PALETTE	202416
18	RELAIS FINDER 16 A 24 V DC 3 CONTACTS NO ET LED	20311

076 | POMPES À VIDE ET POMPES H.P



POMPES CVS 900 - 1300 - 1600		
	POMPE À VIDE CVS 900 GAUCHE	907687
	POMPE À VIDE CVS 900 DROITE	9076875
	POMPE À VIDE CVS 1300 GAUCHE	907688
	POMPE À VIDE CVS 1300 DROITE	907689
	POMPE À VIDE CVS 1600 GAUCHE	90769
	POMPE À VIDE CVS 1600 DROITE	907691
1	ROULEMENT 311EC CVS 900-1300-1600	40981
2	CRÉPINE DE POMPE À HUILE CVS 900-1300-1600	40982
3	KIT CVS 1300 (PALETTES/JOINTS/ROULEMENTS)	40981300
	KIT CVS 1300 (PALETTES/JOINTS/ROULEMENTS)	40981600
	KIT CVS 900 (PALETTES/JOINTS/ROULEMENTS)	4098900
4	PALETTE CVS 900 1/6	40983
	PALETTE CVS 1300 1/6	40984
	PALETTE CVS 1600 1/6	40985
5	MANIVELLE POUR POMPE À HUILE VACUSTAR	4098905
6	GOUPILLE DE CENTRAGE POUR POMPE À HUILE VACUSTAR	4098906

POMPES CAT		
	POMPE CAT 15L/210 B. SS REGUL. SCP3120	90040
	POMPE CAT 23L/210 B. SANS REGUL.	90042
	POMPE CAT 660	900425
	KIT DE JOINTS EAU CAT 660	44774
	KIT DE CLAPETS POMPE CAT SCP3120 ET 5120	44775
	KIT DE CLAPETS POMPE CAT 660	44785
	KIT DE CLAPETS POMPE CAT 56-57-59-60	44780
	KIT DE JOINTS EAU CAT 056 030799	44786
	KIT DE JOINTS EAU BP+HP CAT TYPE 45	44900
	KIT DE CLAPETS + JOINTS TETE CAT TYPE 45	44902

F

POMPES HP SPECK		
	P30/43-130 BARS	9004270
	P45/75-180 BARS	90043
	P45/85 160 BARS	900431
	P52/37 400 BARS	9004315
	P52/54 270 BARS	900432
	P55/100 200 BARS	900433
	P45/46 320 BARS	900434
	P55/128 160 BARS	900435
	P71/145 180 BARS	900436

KIT SPECK	JOINTS EAU /HUILE	CLAPETS
P30/43 130 B	9004271	9004272
P41/48 180 B	9004280	9004281
P45/75 180 B	9004300	9004301
P52/54 270 B	9004320	
P55/100 200 B	9004330	9004351
P55/128 160 B	9004350	
P45/46 320 B	9004341	9004340

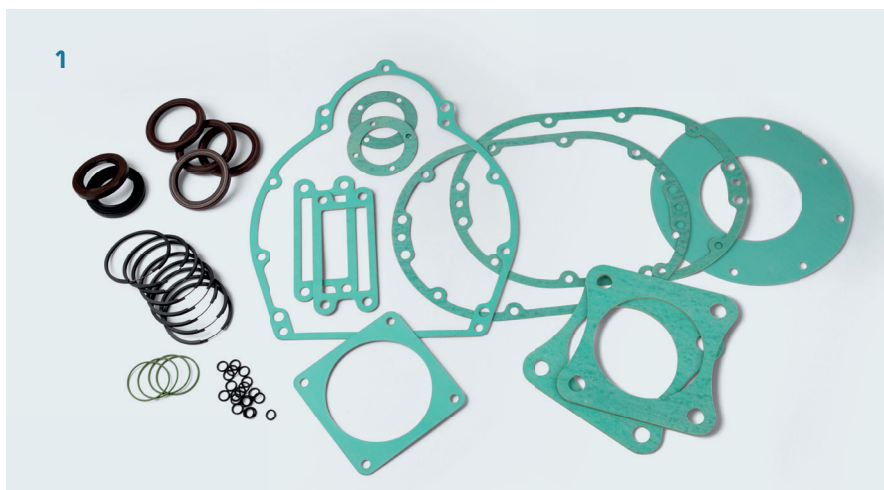

	POMPE JUROP	PVT 200	PVT280	PVT400
1	KIT GARNITURES	419200	419280	4192400
2	CARTOUCHE DE FILTRE À AIR	419201	4192401	
3	ROULEMENT	419202	4192402	
4	ROULEMENT	419203	4192403	
5	ROULEMENT	419204	4192404	

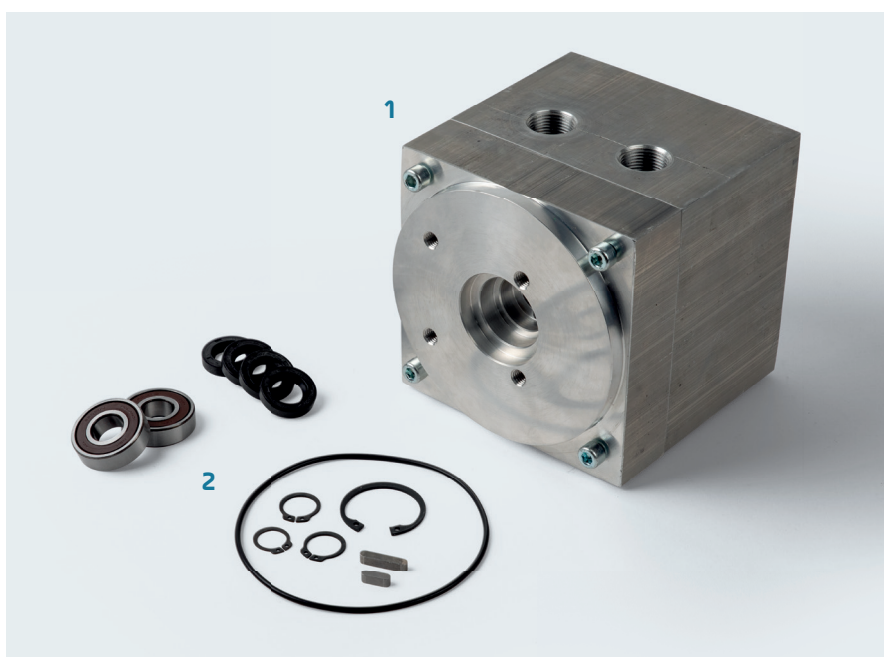

REFROIDISSEMENT		
1	POMPE A EAU ALU HYD 95 NUE	11200
2	KIT REPARATION PPE ALU 11200	113080

F

078 | SIGNALISATION / RADIOS



SIGNALISATION		
1	BALISAGE AR36 BEC LG 1130	211721
2	BANDE RÉFLECHISSANTE CL 1	21180
3	BANDE RÉFLECHISSANTE CL 2	21181
4	BANDE JAUNE RÉTROREFLECH.	211810
	KIT 2 FEUX XENON + CENTRALE	210200
5	FEU ROND SARR 666802400	21254
6	FEU GABARIT AVEC SEMELLE	212421
7	FEU GABARIT CJ ENCASTRABLE	21238
	ÉCLAIRAGE 24V LEDS COFFRES	21229
8	ÉCLAIRAGE LEDS PLAQUE NUM.	21227
9	FEU GABARIT DÉPORTÉ B.A.E	21240
	CAMERA RÉTROVIS. COULEUR	98055
10	FEU AVERTIS. LED ORANGE	21230
11	ÉCLAIRAGE FAÇADE À LEDS	212271



RADIOS IMET					
12	ÉMETTEUR PANIER HY 5	989733	16	CHARGEUR HY 6	989723
13	ÉMETTEUR HY 6 2X6 VOIES	989732	17	BATTERIE HY 6 BE 3700 3.7V	989751
	ÉMETTEUR HY 2 SANS EPROM	98973	18	CHARGEUR 12/24 V HY1 ET HY2	98972
14	CHARGEUR 12/24V HY 5 IMET	989722	19	BATTERIE 2.4V BE5000 HY 1 & 2	98976
15	BATTERIE 3.6V BE 5500 IMET	98975	20	HOUSSE ÉMETTEUR HY 6	989712
			21	HOUSSE POUR ÉMETTEUR HY 1	9897



SERRURES / CHARNIÈRES / ATTACHES RANGEMENTS

1	PROFIL ATTACHE CAOUTCHOUC LE MÈTRE	22503
2	GRENOUILLÈRE ZN AVEC TENDEUR CAOUTCHOUC	22506
3	PINCE PORTE OUTILS TF 40	2274
4	CHARNIÈRE PIANO INOX 80X120 POUR PORTE LATÉRALE	222751
5	CHARNIÈRE DEBOITABLE POUR COFFRE A OUTILS	22291
6	CHARNIÈRE ALU 80 X 80	22290
7	CHARNIÈRE PAUMELLE ZAMAK NOIR A VISSER POUR CAPOT ARR. ENR. HP	2226
8	POIGNÉE DE TIRAGE	221901
9	ARRET DE PORTE POLYETHYLÈNE POUR CARENAGE	22135
10	SERRURE À COMPRESSION NOIR POUR RAMBARDE RABATTABLE	22148
11	PAUMELLE MF ALU DÉBOITABLE (TABLEAU DE COMMANDE ALU)	22261
12	PAUMELLE MF DÉBOITABLE POUR COFFRE A OUTILS	22262
13	POIGNEE COMMANDE TAQUET ET ADR	22189
	COMPAS TABLEAU DE BORD PORTE ALU MONTAGE HORIZONTAL	2233
14	COMPAS À GAZ 08 C160 F200N POUR RAMBARDE RABATTABLE	22340
	COMPAS À GAZ 08 C160 F600N POUR RAMBARDE RABATTABLE	223401
15	SERRURE VECTOR POUR COFFRE	22147
16	SERRURE À COMPRESSION CAME DROITE	22165
17	CLÉ TRIANGLE POUR SERRURE À COMPRESSION 22165	22168

ILS SONT À VOTRE ÉCOUTE !



COMMERCIAL PIÈCES DÉTACHÉES

LAURENT GENTILLE

03 21 52 99 90

06 07 58 08 14

l.gentille@huwer.com

SERVICE CLIENTS HUWER

DAVID RICQUEBOURG

03 21 52 99 99

07 86 60 66 01

d.ricquebourg@huwer.com

SERVICE CLIENTS EXPORT

JENNY SZYMANSKI

06 79 47 88 22

j.szymanski@huwer.com

SERVICE CLIENTS HYDROVIDE

Stephane ROINE

02 41 18 19 18

s.roine@hydrovide.com

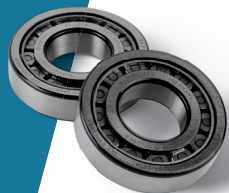

SERVICES

ADRESSE DE FACTURATION :

ADRESSE D'EXPÉDITION :

CONTACT

MODE D'EXPÉDITION : EXPRESS 62 MESSAGERIE

N° DE COMMANDE : DATE

SELON DEVIS N° :

CODE	QUANTITÉ	DÉSIGNATION
Email : l.gentille@huwer.com / Fax magasin 03 21 62 22 34		

SIGNATURE ET CACHET :

SERVICES

DATE.....

SOCIÉTÉ.....

CONTACT.....

MAIL.....

FAX.....

CODE	QUANTITÉ	DÉSIGNATION

Email : l.gentille@huwer.com / Fax magasin 03 21 62 22 34

MODE D'EXPÉDITION : EXPRESS 62 MESSAGERIE

12 AGENCES SAV

AGENCE NORMANDIE

Rue Joliot Curie
Zone du Port d'Angot
76410 SAINT AUBIN LES ELBEUF
02.35.81.39.15
sav.normandie@hydrovide.com

AGENCE PARIS NORD

18 Mail Joliot-Curie
ZI Le Vert Galant
95310 ST OUEEN L'AUMÔNE
01.34.64.62.22
huwer-pn@huwer.com

AGENCE NORD

ZI de Ruitz
70 Rue de Béthune
62620 RUITZ
03.21.52.99.94
huwer-nord@huwer.com

AGENCE ILE DE FRANCE

ZA Ouest
15 rue de la Fontaine Chaude
78660 ABLIS
01.30.46.08.50
contact@huwer-idf.com

AGENCE GRAND EST

Zac de Jailly
6 Allée des forgerons
57535 MARANGE-SILVANGE
03.87.51.92.92
huwer-ge@huwer.com

Antenne BRETAGNE

ZI du Kermassonnet
56700 KERVIGNAC
02.97.65.74.97
sav.bretagne@hydrovide.com

AGENCE CENTRE

Za du Verdier
La roche Vineuse
71960 PIERRECLOS
03.85.36.68.20
huwer-centre@huwer.com

AGENCE OUEST

Rue de la Robinière
49430 LEZIGNE
02.44.85.71.05
sav.ouest@hydrovide.com

AGENCE SUD-EST

Quartier Bachaz
RN 7
83340 LE CANNET DES MAURES
04.94.60.86.98
huwer-se@huwer.com

AGENCE GRAND SUD-OUEST

6.7.8 - ZI La Piastre
33210 PREIGNAC
05.56.63.37.83
huwer-gso@huwer.com

Antenne GRAND SO (Midi Pyrénées)

5, Impasse des Raisins
31470 FONSORBES
05.62.14.72.55
huwer-gso@huwer.com

AGENCE SUD

Route de la Petite Camargue
34470 AIMARGUES
04.66.88.02.11
huwer-sud@huwer.com

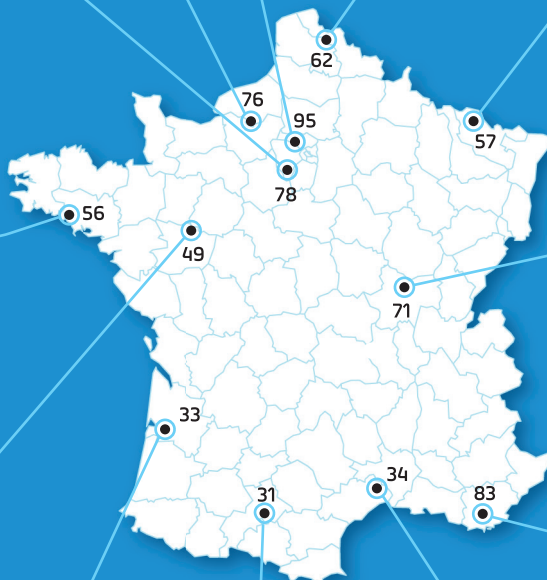

HUWER
GROUPE



LE PARTENAIRE DE VOS MÉTIERS

HUWER

Hydrovide

Hydrovideo

MINIMAX

www.huwer.com

www.hydrovide.com

www.minimax-constructeur.com